

# tempo 3 - EN 795-B

Instructions d'emploi et d'entretien	Français	FR
Operating and maintenance instructions	English	GB
Gebrauchs- undWartungsanleitung	Deutsch	DE
Instructies voor gebruik en onderhoud	Nederlands	NL
Manual de empleo y de mantenimiento	Español	ES
Istruzioni per l'uso e la manutenzione	Italiano	IT
Instruções de uso e de manutenção	Português	PL
Οδηγίες χρήσης και συντήρησης	Ελληνικά	GR
Vedlikeholds- og bruksanvisning	Norsk	NO
Instruktionsbok för användning och underhåll	Svenska	SE
Käyttö- ja huoltokäsikirja	Suomi	FI
Brugs- og vedligeholdelsesvejledning	Dansk	DK
Instrukcja obsługi i konserwacji	Polski	PL
Инструкции по использованию и техническому обслуживанию	Русский	RU

*Ligne de vie temporaire*

*temporary lifeline*

*Vorübergehend angebrachte und Laufsicherung*

*Tijdelijke levenslijn*

*Línea de vida temporal*

*Linea di vita temporanea*

*Linha de vida temporária*

*Ιμάντας διάσωσης προσωρινής εγκατάστασης*

*Provisorisk sikkerhetsline*

*temporär livlina*

*Väliaikainen turvavaajeri*

*Midlertidig livline*

*Przenośny linowy system zabezpieczeń*

*Страховочная линия для временной установки*



1

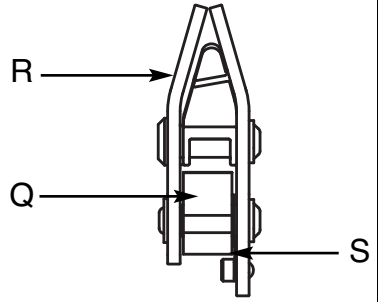
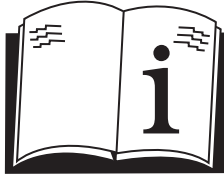

2

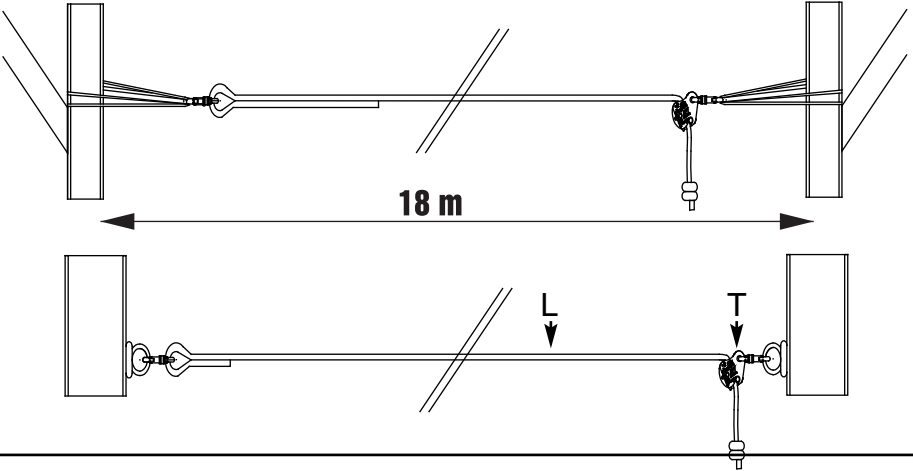

3

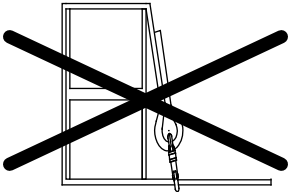

4

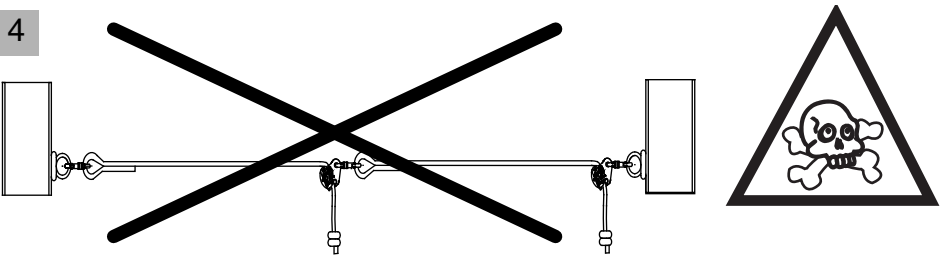

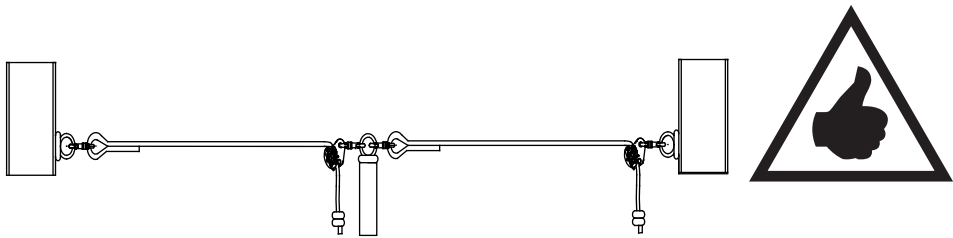



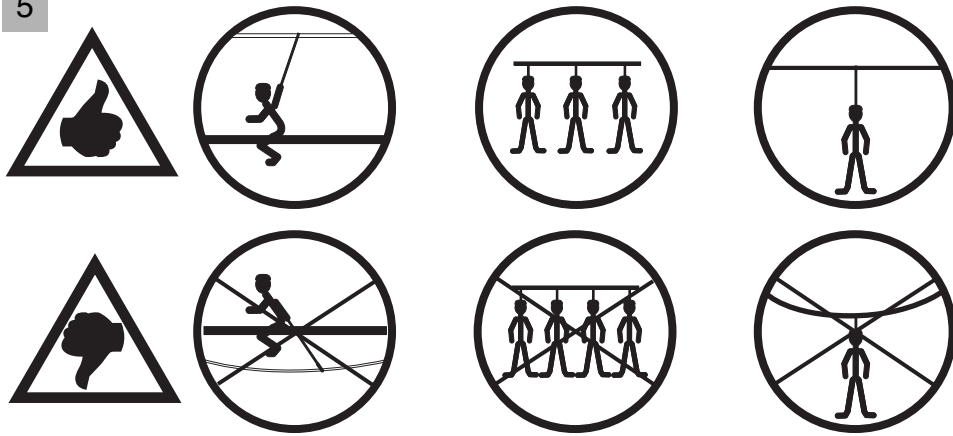

5

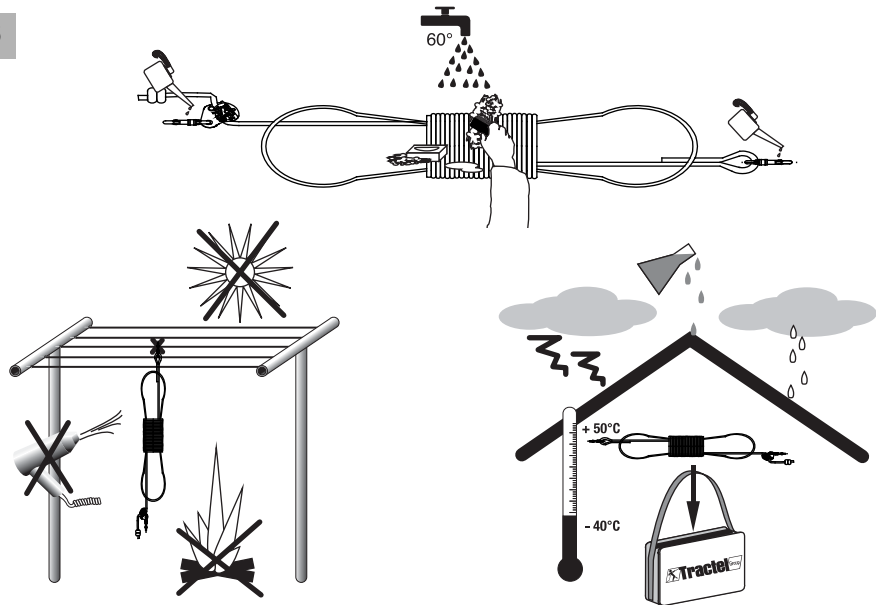

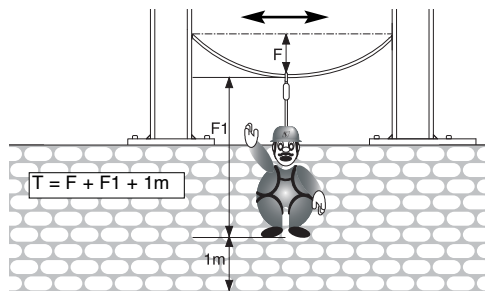



6





N°1			
	F (m)	F (m)	F (m)
5	0,76	0,9	1,03
10	1,31	1,6	1,92
15	1,95	2,47	2,83
18	2,8	3,18	3,5

N°2			
	F (m)	F (m)	F (m)
5	1,13	1,2	1,28
10	2,01	2,13	2,22
15	3,08	3,27	3,43
18	3,78	4,02	4,32

## Consignes prioritaires

1. Avant d'utiliser la ligne de vie temporaire tempo 3, il est indispensable, pour la sécurité et l'efficacité de son emploi, de prendre connaissance de la présente notice, d'en comprendre intégralement le contenu, et de se conformer strictement à ses prescriptions.
2. La présente notice doit être conservée en bon état, jusqu'à la mise hors service de l'appareil, et être tenue à disposition de tout opérateur. Des exemplaires supplémentaires peuvent être fournis sur demande.
3. Les indications gravées sur l'appareil (voir chapitre "marquage") doivent rester parfaitement lisibles. Au cas où ces indications sont effacées, l'appareil doit être retiré définitivement de l'utilisation.
4. La ligne de vie temporaire tempo 3 est un composant de système de sécurité d'arrêt des chutes, qui doit être employé exclusivement en association avec d'autres composants compatibles entre eux et avec la ligne de vie temporaire tempo 3, et conformes à la réglementation de sécurité et aux normes applicables, notamment à la norme EN 363.
5. La ligne de vie tempo 3 ne peut être utilisée simultanément que par trois personnes maximum formées et compétentes ou sous la surveillance d'un tiers. L'objet de cette formation doit comprendre la procédure à suivre en cas de chute d'un ou plusieurs utilisateurs, ainsi qu'une démonstration de mise en place et d'utilisation de la ligne de vie tempo 3 sur un système complet en situation d'utilisation, et dans des conditions de sécurité.
6. Il est indispensable de respecter les consignes d'association des équipements formant le système de protection, conformément à la présente notice et aux instructions livrées avec les autres équipements associés.
7. Spécialement, chaque tempo 3 doit être monté exclusivement sur un support d'assurage flexible dont les spécifications sont strictement identiques à celles du support d'assurage TRACTEL® vendue pour le modèle correspondant de stopfor.  
Le non respect de cette exigence peut mettre en danger la vie de l'utilisateur. Il appartient à l'utilisateur ou à son employeur de repérer les supports d'assurage de son stock afin d'éviter toute erreur à ce sujet.
8. Tractel® impose l'utilisation du support d'assurage TRACTEL® et décline toute responsabilité pour l'emploi d'une tempo 3 avec un support d'assurage autre que d'origine TRACTEL® et du modèle indiqué pour le modèle correspondant de tempo 3. De même, TRACTEL® ne peut garantir un système d'arrêt de chutes que dans la mesure où il est composé exclusivement de composants commercialisés, entretenus, assemblés et mis en place conformément aux règles de sécurité et aux normes applicables.
9. Tractel® décline toute responsabilité pour le fonctionnement d'une ligne de vie tempo 3 ayant été démonté hors de son contrôle, spécialement en cas de remplacement de pièces d'origine par des pièces d'une autre provenance..
10. Toute modification ou adjonction à l'équipement ne peut se faire sans l'accord préalable écrit de Tractel®. La connexion de la ligne de vie tempo 3 à la structure d'accueil ne se fait exclusivement qu'à l'aide d'un support d'assurage marqué EN 795-B d'une résistance minimum de 12 kN.a la rupture.
11. Avant l'utilisation de la ligne de vie tempo 3, le ou les utilisateurs, ou l'autorité responsable de leur sécurité, devra avoir vérifié la solidité des ancrages du support d'assurage en conformité à la réglementation et aux normes en vigueur. Résistance minimum de 12 kN.a la rupture.
12. Ne jamais utiliser une ligne de vie tempo 3 dont le support d'assurage (L), ainsi que le tendeur (T) ne sont pas en bon état apparent.  
Toute ligne de vie tempo 3 détériorée doit être retournée à Tractel® ou à son distributeur pour réparation sauf décision d'élimination. Tout support d'assurage présentant des signes d'usure ou de détérioration doit être éliminé.
13. Toute ligne de vie tempo 3 ayant arrêté une chute ou dont la sécurité est mise en doute doit être impérativement retourné à Tractel® ou à son réparateur agréé pour contrôle.  
L'appareil ne pourra être réutilisé sans accord écrit de Tractel® ou de son réparateur agréé.
14. Toute réparation doit être effectuée conformément aux modes opératoires de Tractel®.
15. Ne jamais utiliser la ligne de vie tempo 3, et les composants qui lui sont associés dans le système de sécurité, pour un usage autre que celui auquel ils sont destinés, et dans des conditions autres que celles prévues dans la présente notice. Spécialement, ne jamais utiliser la ligne de vie tempo 3 pour y suspendre l'opérateur en d'autre occasion, qu'une chute.
16. Il est indispensable de retourner la ligne de vie tempo 3 à Tractel® ou à l'un de ses réparateurs agréés, ou à une personne compétente, pour révision au moins une fois par période de douze mois. Cet examen devra porter sur le fonctionnement du tendeur(T), et sur tous les équipements associés mais aussi sur la lisibilité du marquage. La sécurité de l'utilisateur est liée au maintien de l'efficacité et à la résistance de l'équipement.
17. Important : Si vous devez confier le matériel à un personnel salarié ou assimilé, conformez vous à la réglementation du travail applicable.
18. Il est recommandé d'attribuer personnellement une ligne de vie tempo 3 à un utilisateur désigné, notamment s'il s'agit de personnel salarié.
19. Tout tendeur (T) , ou support d'assurage (L), retiré définitivement d'utilisation doit être détruit ou mis définitivement hors d'accès, pour éviter qu'il soit utilisé par mégarde.
20. Il est essentiel pour la sécurité que le dispositif ou le point d'ancrage soit toujours positionné correctement et que le travail soit effectué de manière à réduire au minimum le risque de chutes et la hauteur de la chute.
21. Il est primordial pour la sécurité de vérifier l'espace requis sous l'utilisateur sur le lieu de travail avant chaque utilisation, de manière qu'en cas de chute il n'y ait pas d'obstacle sur la trajectoire de la chute ni collision avec le sol.
22. Ne jamais utiliser la ligne de vie tempo 3 si l'un de ses éléments est endommagé ou s'il risque de détériorer la fonction de sécurité de l'appareil. Lors de la mise en place, il ne doit pas y avoir de dégradation des fonctions de sécurité.
23. Le ou les utilisateurs doivent être en pleine forme physique et psychologique lors de l'utilisation de l'équipement. En cas de doute, consulter un médecin. La ligne de vie tempo 3 ne doit pas être utilisé par des femmes enceintes.
24. L'équipement ne doit pas être utilisé au delà de ses limites, ou dans toute autre situation que celle pour laquelle il est prévu ( voir chapitre « conditions d'utilisation »).
25. Si la ligne de vie tempo 3 est revendue hors du premier pays de destination, il est essentiel pour la sécurité de l'opérateur que le revendeur fournisse le mode d'emploi, les instructions pour l'entretien, pour les examens périodiques ainsi que les instructions relatives aux réparations, rédigés dans la langue du pays d'utilisation du produit.
26. Avant l'utilisation de la ligne de vie tempo 3, l'utilisateur privilégié, ou l'autorité responsable de sa sécurité, devra avoir vérifié la solidité de l'amarrage du support d'assurage (L) en conformité à la réglementation et aux normes en vigueur.
27. Au cours de l'utilisation, il est impératif de vérifier les éléments de réglage et de fixation, vérifier aussi que l'équipement ne risque pas d'être endommagé par : arêtes vives, frottements, sources de chaleur...
28. Lors de l'installation de la ligne de vie tempo 3, l'installateur doit prendre soin de se sécuriser afin de supprimer tous risques de chute.

FR

**ATTENTION**

Avant et pendant l'utilisation, vous devez envisager la façon dont le sauvetage éventuel pourrait être assuré de manière efficace et en toute sécurité.

**APPLICATIONS SPECIALES**

Pour toute application spéciale, n'hésitez pas à vous adresser à TRACTEL® S.A.S.

**Fonction et description**

La ligne de vie tempo 3 est une ligne de vie horizontale provisoire et transportable, conforme à la norme EN 795 classe B. Elle est également testée pour une utilisation par 3 personnes. Elle est ajustable de 1 m à 18 m. La résistance des ancrages d'extrémités doit être de 12 kN minimum à la rupture.

Cet équipement doit être utilisé avec un système d'arrêt des chutes conforme à l'EN 363.

Cet équipement convient pour une utilisation sur chantier à l'air libre et pour une gamme de température comprise entre -35°C et +60°C.

La ligne de vie tempo 3 est constituée des éléments suivants :

- Un support d'assurance Ig 18 m en drisse de diamètre 12.5 en polyamide certifié par Tractel® (L).
- D'un tendeur tempo 3 auto serrant en aluminium (T).
- De 2 connecteurs placés d'un côté de la ligne, sur la boucle cossée du support d'assurance (L) et de l'autre côté sur le tendeur (T).
- De 2 anneaux de sangle AS19 Ig 2 m.
- De 1 sac de transport.

**DANGER**

L'utilisation d'une ligne de vie tempo 3 sur un support d'assurance non adapté à ce modèle conformément à la présente notice comporte un danger de non fonctionnement de l'appareil, et donc de chute pouvant mettre en péril la vie de l'utilisateur.

**Installation**

Avant installation de la ligne de vie tempo 3, vérifier que les points d'accrochage ont une résistance mécanique suffisante. 12kN à la rupture

**1. Montage**

Connecter le connecteur du support d'assurance (L) de la ligne de vie tempo 3 au premier point d'ancrage puis, connecteur le second connecteur situé sur le tendeur (T) au second points d'ancrages. Les deux points d'ancrage doivent être espacés l'un de l'autre de 18 m maximum. La ligne de vie doit être positionnée horizontalement avec une pente maximale de 15°.

Pour effectuer la tension de la ligne de vie tempo 3, tirer manuellement le brin mou du support d'assurance parallèlement à l'axe de la ligne de vie afin de réduire au maximum la flèche du support d'assurance. Tous en maintenant l'effort de mise sous tension dans le brin mou, écarter le brin mou de la ligne de vie en vue de permettre le verrouillage de la came du tendeur (Q) sur le support d'assurance (L).

La ligne de vie tempo 3 doit être installée au plus haut et au minimum à mi-hauteur d'homme.

**ATTENTION**

Avant installation, vérifier qu'aucune personne ne circule sous la zone de mise en place de ligne de vie.  
Avant de tendre la ligne, bien vérifier que la flèche gravée sur le tendeur est bien orientée vers le brin tendu du support d'assurance.

**2. Démontage**

Pour détendre la ligne de vie tempo 3, tout en exerçant un effort sur le brin mou du support d'assurance, appliquer manuellement un effort de pivotement sur le tendeur (T) en vue de laisser glisser le support d'assurance (L) dans le tendeur par déverrouillage de la came (Q).

Décrocher ensuite les deux connecteurs des points d'ancrage.

**ATTENTION**

Bien vérifier avant de détendre la ligne qu'aucune personne n'y est accroché.  
Vérifier qu'aucune personne ne circule sous la ligne de vie.

**Examen avant utilisation**

Vérifier :

- Qu'il n'y a pas de déformation du tendeur (T) ;
- Visuellement l'état du support d'assurance ;
- Vérifier les conditions d'installation du système (voir chap. "installation") ;
- Vérifier que l'utilisateur ne heurtera aucun obstacle pendant et après la chute.
- Vérifier la compatibilité de l'antichute avec l'environnement de l'installation de la ligne de vie tempo 3.
- Vérifier que la ligne est bien tendue.

**Conditions d'utilisation**

Pour se connecter sur la ligne de vie tempo 3, Le ou les utilisateurs utilisent comme point d'ancrage mobile un connecteur en fil acier ø 10 mm conforme à la norme EN 362.

Ne pas utiliser la ligne de vie tempo 3 dans les conditions suivantes:

Température supérieure à +50°et inférieure à -40°.

En environnement chimique.

**Stockage**

La ligne de vie tempo 3 doit être stockée dans un endroit à l'abri de l'humidité et conservée à une température comprise entre -40°C et +50°C.

**Entretien et réparation**

Un entretien régulier sera effectué par l'utilisateur. En plus des examens décrits au chapitre "Examen avant utilisation", l'entretien suivant sera effectué :

- Si le support d'assurance est sale, il faut le laver à l'eau claire et froide avec éventuellement une lessive pour textiles délicats ; utiliser une brosse synthétique ;
- Si en cours d'utilisation ou au lavage, le support d'assurance a été mouillé, il faut le laisser sécher naturellement à l'ombre et à l'écart de toute source de chaleur ;
- Avant chaque utilisation, inspecter le support d'assurance visuellement sur toute sa longueur ;
- Des dommages graves non visibles peuvent affecter la résistance du support d'assurance. TRACTEL® recommande donc de ne pas permettre l'utilisation du support d'assurance hors

du contrôle d'une personne responsable de l'équipement ;

- Les acides, les huiles et l'essence, mis en contact avec le support d'assurance, affectent sa résistance. Les fibres polyamides du support d'assurance sont alors attaquées par ces produits. Les dégradations des fibres qui s'en suivent ne sont pas toujours visibles à l'œil nu ;
- Éviter l'exposition inutile du support d'assurance au soleil, stocker le à l'ombre et à l'abri de l'humidité ;
- Éviter tout frottement du support d'assurance avec des arêtes vives ou des surfaces abrasives
- Stocker le support d'assurance dans un sac pour sa protection et son transport. TRACTEL® fournit un sac adapté avec la ligne de vie tempo 3.
- Aucun entretien spécifique du tendeur n'est requis. Un nettoyage à l'eau savonneuse est cependant conseillé.
- L'entretien annuel et les réparations sont effectués par TRACTEL® ou par un réparateur agréé ou une personne compétente habilitée et désigné par le chef d'entreprise.

## Contre indications d'emploi

Il est interdit :

- d'utiliser la ligne de vie tempo 3 hors du cadre d'un système d'arrêt des chutes,
- d'utiliser la ligne de vie tempo 3 comme moyen de suspension de l'utilisateur ou de toute autre charge,
- d'utiliser la ligne de vie tempo 3 si elle est mal ou pas tendue ou si son angle d'installation dépasse avec l'horizontale les 15° (fig 5),
- de retourner le tendeur tempo 3 la flèche doit toujours être orientée en direction du support d'assurance tendu fixé en extrémité par le connecteur,
- d'utiliser une ligne de vie ayant arrêté une chute, sans que cet appareil ait été vérifié et essayé après chute par le fabricant ou un réparateur agréé par le fabricant,
- d'utiliser un autre support d'assurance, que celui compatible avec le tendeur tempo 3,
- d'utiliser un support d'assurance présentant des défauts, des nœuds ou des signes visibles de détérioration,
- d'utiliser un appareil pendant une période supérieure à douze mois sans avoir procédé à sa vérification par le fabricant ou un réparateur agréé par le fabricant,
- d'utiliser un autre tendeur que le tendeur tempo 3 certifié par Tractel®,
- d'utiliser la ligne de vie pour une longueur supérieure à 18 m entre points d'ancrage (fig 4),
- d'utiliser une ligne de vie si le tirant d'air est insuffisant. Voir tableau 2 (utilisation normal après une chute) et 1 (utilisation restreint). Voir § "définition",
- d'utiliser une ligne de vie si les points d'ancrage ont une résistance trop faible ou estimée comme tel,
- d'utiliser une ligne de vie si l'un au moins des deux points d'ancrage est endommagé,
- d'utiliser une ligne de vie si, au cours de la chute, le ou les utilisateurs risquent de percuter un obstacle,
- d'utiliser une ligne de vie si le ou les utilisateurs n'ont pas lu et compris la présente notice,
- d'utiliser une ligne de vie à des températures supérieures à +50° et inférieures à -40° ou dans un environnement chimique agressif,
- de relier deux lignes de vie sans point d'ancrage intermédiaire (fig. 4),
- d'utiliser un connecteur en alliage léger comme point d'ancrage mobile,
- d'utiliser un connecteur abrasif comme point d'ancrage mobile,
- d'utiliser une ligne de vie positionnée au niveau des pieds de l'utilisateur (fig 5),

- d'installer et d'utiliser une ligne de vie tempo 3 sans avoir envisagé la façon dont le sauvetage éventuel pourrait être assuré de manière efficace et en toute sécurité.

## Equipements associés

La ligne de vie tempo 3 est un composant d'un système de sécurité antichute à disposition horizontale devant être conforme à la norme EN 363 et devant

comprendre :

- 1) deux dispositifs d'ancrage conforme à la norme EN 795,
- 2) une ligne de vie tempo 3 conforme à la norme EN 795 classe B,
- 3) un premier connecteur utilisé comme point d'ancrage mobile conforme à la norme EN 362,
- 4) Un antichute conforme à la norme EN 353.2 / EN 355 / EN 360,
- 5) Une longe conforme à la norme EN354 ( utilisation restreint ne permettant pas le risque de chute) tableau N°20,
- 6) un harnais d'antichute conforme à la norme EN 361

**Toute autre association est interdite.**

### ATTENTION

Un harnais antichute EN361 est le seul dispositif de p réhension du corps qu'il soit permis d'utiliser dans un système d'arrêt des chutes.

Dans tous les cas d'utilisation il est impératif de cumuler la flèche de la ligne de vie tempo 3, en fonction de sa longueur et du nombre d'utilisateur (tableau 1 et 2) et la distance de chute maximum préconisé par le fabricant de l'antichute utilisé.

Conformément aux prescriptions européennes, chacun des composants associés numérotés ci-dessus 1) à 6), commercialisés par TRACTEL®, a reçu un marquage CE, à l'issue d'un examen CE de type, et fait l'objet d'un suivi de contrôle de fabrication.

## Conformité de l'équipement

La société Tractel® S.A.S. RD 619-Saint Hilaire sous Romilly-F-10102 Romilly-sur-Seine France déclare, par la présente, que les équipements de sécurité décrits dans cette notice,

- sont conformes aux dispositions de la Directive Européenne 89/686/CEE de décembre 1989,
- sont identiques aux E.P.I. ayant fait l'objet des attestations d'exams de type délivrées par l'Apave SUDEUROPE S.A.S - B.P.3 - 33370 ARTIGUES PRES BORDEAUX - France, et testés selon la norme EN 795 classe B,
- sont soumis à la procédure visée par l'Art. 11B de la Directive 89/686/CEE, sous le contrôle de l'organisme notifié : Apave SUDEUROPE S.A.S - B.P.3 - 33370 ARTIGUES PRES BORDEAUX - France.

Toute entreprise confiant un équipement de protection individuelle contre les chutes de hauteur, à un personnel salarié ou assimilé doit appliquer la réglementation du travail.

Dans l'Union Européenne, ces appareils doivent faire l'objet d'une vérification périodique, en conformité avec la directive 89/656/CEE du 30/11/89 (au moins annuellement par TRACTEL® S.A.S ou par un réparateur agréé TRACTEL® S.A.S.).

## Marquage

Le marquage de chaque produit indique :

- a : la marque commerciale : Tractel®,
- b : la désignation du produit : ex : tempo 3,
- c : la norme de référence : numéro et année de la norme ,
- d : la référence du produit code : Group code,

e : le marquage "CE" indique que l'équipement répond aux exigences de la Directive EPI 89/686/CEE. "0082" indique le numéro de l'organisme notifié article 11

f : la date de fabrication,

g : le numéro de série,

h : un pictogramme indiquant qu'il faut lire la notice avant l'utilisation,

i : une flèche indiquant le sens de l'utilisation du tendeur tempo 3,

k : l'emplacement du support d'assurance,

m : le type de support d'assurance à utiliser exclusivement,



: drisse

n : le diamètre du support d'assurance à utiliser.

p : le nombre d'utilisateur maximum,

s : la distance maximum entre les points d'ancrage.

## Définitions

### Tableau N°1 : utilisation restreint

Les valeurs indiquées dans le tableau N°1 indiquent la flèche et les efforts mesurés après la mise en suspension de une, deux, ou trois personnes en fonction de la longueur de la ligne de vie tempo 3 installée conformément à la présente notice.

La notion de restreint n'est envisageable que si le risque de chute est rendu impossible. Dans ce cas de figure, la ligne de vie et les composants antichutes sont utilisés comme des limiteurs de mouvement. Ils doivent être installés de manière à empêcher le ou les utilisateurs de franchir le pas emmenant à la chute.

### Tableau N°2 : utilisation normale après une chute

Les valeurs indiquées dans le tableau N°2 indiquent la flèche et les efforts mesurés après une chute de une, deux, ou trois personnes, en fonction de la longueur de la ligne de vie tempo 3 installée conformément à la présente notice.



## Warning

1. Before using the tempo 3 temporary lifeline, to ensure that it is operated safely and efficiently, it is essential that users read this manual, understand its contents in full, and comply absolutely with its instructions.
2. This manual must be kept in good condition, until the device is taken out of service, and must be made available to all operators. Additional copies can be supplied on request.
3. The information marked on the device (see "Marking" section) must remain totally legible. If this information is erased, the device must be permanently removed from use.
4. The tempo 3 temporary lifeline is a fall arrest safety system component, which must only be used in combination with other components that are compatible with one another and with the tempo 3 temporary lifeline, and which comply with the applicable safety regulations and standards, in particular standard EN 363.
5. The tempo 3 lifeline can only be used, at most, by three trained and competent persons, or under the supervision of such a person.  
The principle of any such training must include the procedure to adopt in the event of a fall by one or several users. It should also include a demonstration as to how to set up and operate the tempo 3 lifeline on a full system, taking example of an actual operating situation and using the appropriate safety measures.
6. It is essential to follow the instructions for attaching equipment together to form the protection system, as detailed in this manual and in the instructions supplied with the other equipment attached to it.
7. In particular, each tempo 3 should be exclusively assembled on a flexible anchor line, the specifications of which must be strictly identical to those of the Tractel® anchor line, commercialised for the stopper's corresponding model.  
The non-compliance of this requirement can put the user's life at grave risk. It is thus the responsibility of the user, or of his employer, to take stock of the available anchor lines to prevent any mistake in this regard.
8. Tractel® strictly requires the use of a Tractel® anchor line and declines any responsibility for using a tempo 3 with any anchor line other than that of Tractel® origin and of the model indicated for the tempo 3 model. Furthermore, Tractel® can only guarantee a fall-prevention system, if it is exclusively comprised of components commercialized, serviced, assembled and set up, in accordance with the applicable safety measures and standards.
9. Tractel® declines any responsibility for the operation of a tempo 3 lifeline which has been dismantled other than under its control, in particular in the event of the replacement of original parts with parts from another source.
10. Any modification or addition to the equipment is subject to prior written approval from Tractel®. The tempo 3 lifeline must only be connected to the host structure using a Tractel® anchor line marked EN 795-B with minimum tensile strength of 12 kN.
11. Before using the tempo 3 lifeline, the user(s), or the authority in charge of user safety, shall have verified the solidity of the anchor line fastenings in accordance with the rules and standards in force. These must have a tensile strength of 12 kN.
12. Never use a tempo 3 lifeline with an anchor line (L) or a tensioner (T) which are not in good apparent condition.  
Any damaged tempo 3 lifeline must be returned to Tractel® or to its distributor for repair, unless a decision has been taken to eliminate it. Likewise, any anchor line showing signs of wear or damage must be eliminated.
13. Any tempo 3 lifeline which has stopped a fall, or the security of which is questioned, must be returned to Tractel® or to its authorized repair company for inspection.  
Any such device can only be re-used upon written agreement

from either Tractel® or its authorized repair company.

14. Any repairs must be carried out in accordance with the Tractel® operating procedures.
15. Never use the tempo 3 lifeline, and the components used with it in the safety system, for any purpose other than that for which they are intended, and under conditions other than those described in this manual. In particular, never use the tempo 3 lifeline for suspending the operator other than in the event of a fall.
16. You must return the tempo 3 lifeline to Tractel®, or to one of its authorized repair companies, or to a competent person, for servicing at least once every twelve months.  
The servicing should not only cover the functioning of the tensioner (T), and all the associated equipment, but should also ensure that all markings are clearly legible. The user's safety depends directly on maintaining the efficiency and strength of the equipment.
17. Important: if you are responsible for assigning the equipment to an employee or similar person, ensure that you comply with the applicable health and safety at work regulations.
18. It is recommended that a tempo 3 lifeline be personally allocated to a designated user, especially when the user is an employee.
19. Any tensioner (T), or anchor line (L) permanently removed from use must be destroyed or made permanently unavailable, to prevent use by mistake.
20. For security reasons, it is important to ensure that the device or the anchoring point is always positioned correctly, and that the work is carried out with the aim of reducing, as far as possible, any risk of fall and the height of the fall.
21. For security reasons, it is essential to verify, prior to each use, the space required beneath the operator at the workplace to avoid the presence of any object in the zone of a possible fall and to avoid any collision with the ground.
22. Never use the tempo 3 lifeline if any one of its elements is damaged or if it risks deteriorating the safety function of the device. When setting up, it is essential to ensure that no deterioration of the safety functions occurs.
23. The user(s) should be fit and healthy, both physically and mentally, when using the equipment. Should there be any doubt, it is advisable to consult a doctor.  
The tempo 3 lifeline must not be used by pregnant women.
24. The equipment should not be used above its limits, or in any other situation than the one intended (see "Conditions of use" chapter).
25. Should the tempo 3 lifeline be sold to another country than its original destination, it is essential, for the safety of the operator, that the supplier provide all the operating and maintenance instructions, the instructions for periodic inspections and repair, in the language of the country of use.
26. Prior to using the tempo 3 lifeline, it is essential that the allocated user, or the authority in charge of his/her safety, shall have verified that the solidity of the anchor line (L) fastenings is in conformity with the rules and standards in force.
27. During use, you must check the adjustment and fastening parts ; also check that the equipment cannot be damaged by : sharp edges, friction, sources of heat...
28. When installing the tempo 3 lifeline, the installer must take all the necessary steps to secure himself from any risk of fall.

### CAUTION

Before and during use, you must always have a rescue procedure in mind to be adopted to ensure an efficient, safe rescue operation if necessary.

### SPECIAL APPLICATIONS

For any special application, please contact TRACTEL® S.A.S.

## Function and description

The tempo 3 lifeline is a provisional, transportable horizontal lifeline complying with the requirements of standard EN 795 class B. It has also been qualified for use by 3 persons. The lifeline is adjustable from 1m to 18 m. The end anchor points must have a minimum tensile strength of 12 kN.

This equipment must be used with a fall-arrest system complying with the requirements of EN 363.

This equipment is suitable for use on an open-air worksite and at temperatures ranging from -35°C to +60°C.

The tempo 3 lifeline comprises the following components :

- An 18 m anchor line made of 12.5 m diameter polyamide rope, certified by Tractel® (L).
- A self-clamping tempo 3 tensioner made of aluminum (T).
- Two connectors mounted on one side of the line, on the stitched loop of the anchor line (L) and on the tensioner (T).
- Two rings for straps AS19, length 2 m.
- One carrying bag.

### DANGER

Use of a tempo 3 lifeline on an anchor line not suited to this model as defined by this manual is hazardous due to possible non-operation of the device, with danger of the user falling and risking his life.

## Installation

Before installing the tempo 3 lifeline, ensure that all the anchor points have a tensile strength of 12kN.

### 1. Installation

Connect the connector of the anchor line (L) of the tempo 3 lifeline to the first anchor point, then connect the second connector, located on the tensioner (T) to the second anchor point. The two anchor points must be spaced by no more than 18 m. The lifeline must be positioned horizontally with a maximum slope of 15°.

To tension the tempo 3 lifeline, manually pull the slack strand of the anchor line parallel to the axis of the lifeline to reduce, to the maximum, the deflection on the anchor line. While maintaining the tensioning force in the slack strand, separate the slack strand from the lifeline in order to lock the tensioner catch (Q) on the lifeline (L).

The tempo 3 lifeline must be installed as high as possible, and no lower than a man's mid-height.

### CAUTION

Before installation, check that the area under the lifeline being installed is clear of all persons.

Before tensioning the line, check that the arrow engraved on the tensioner is pointing toward the slack strand of the anchor line.

### 2. Removal

To loosen the tempo 3 lifeline, while exerting an effort on the slack strand of the anchor line, manually apply a pivoting effort on the tensioner (T) to allow the anchor line (L) to slide in the tensioner by unlocking the catch (Q).

Unfasten the two connectors at the anchor points.

### CAUTION

Before loosening the line, make sure that no one is attached to the line.

Check that the area under the lifeline is clear of all persons.

## Inspection before use

To be verified:

- Check that the tensioner (T) has not been bent in any way.
- Visually inspect the condition of the anchor line.
- the system's installation conditions (see "Installation" chapter).
- Check that the user will not hit any obstacle during or after a fall.
- Check the compatibility of the fall-arrester with the installation environment of the tempo 3 lifeline.
- Check that the line is properly tensioned.

## Conditions of use

To connect to the tempo 3 lifeline, the user(s) must use, as a mobile anchor point, a 10mm dia. steel wire connector complying with standard EN 362.

Do not use the tempo 3 lifeline under the following conditions:

Temperature exceeding +50° or below -40°.

In a chemical environment.

## Storage

The tempo 3 lifeline must be stored in a location sheltered from humidity and maintained within a temperature range of -40°C to +50°C.

## Maintenance and repair

Regular maintenance must be carried out by the user. Besides the verifications specified in the "Inspections before use" chapter, the following maintenance should be carried out:

- Should the anchor line become dirty, it must be washed in clean cold water using a synthetic-fibre brush and, if necessary, a washing product for delicate fabrics.
- When the anchor line becomes wet during use or washing, it must be left to dry naturally in the shade and away from any source of heat.
- Prior to every use, visually inspect the anchor line along its entire length.
- Serious non visible damage can affect the resistance of the anchor line. TRACTEL® recommends, therefore, not to allow use of the anchor line unless under the control of a person responsible for the equipment.
- All acids, oils and petrol coming into contact with the anchor line shall affect its resistance. Such products are liable to "attack" the polyamide fibres of the anchor line, and any subsequent damage to the fibres may not always be visible with the naked eye.
- The anchor line should not be exposed unnecessarily to the sun, and should be stored in the shade away from damp.
- Any friction of the anchor line with sharp edges or rough surfaces is to be avoided.
- Store the anchor line in a bag for its protection and for transport. TRACTEL® supplies a carrying bag with the tempo 3 lifeline.
- No special servicing is required for the tensioner. We recommend however that you clean the tensioner using soapy water.
- The annual servicing and repairs must be performed by Tractel® or by an authorized repair company or by a qualified person designated by the company manager.

## Warnings against hazardous operations

It is forbidden:

- to use the tempo 3 lifeline for any purpose other than with a fall-arrest system,
- to use the tempo 3 lifeline as a means of suspending a user or any other load,
- to use the tempo 3 lifeline if it is improperly tensioned or if its installation angle exceeds the 15° limit with respect to the horizontal (Fig 5).

## Conformity of the equipment

Tractel® S.A.S. RD 619-Saint Hilaire sous Romilly-F- 10102 Romilly-sur-Seine France hereby declares that the safety equipment described in this manual

- complies with the requirements of European Directive 89/686/EEC of December 1989
- is identical to the PPE which was the subject of type-examination certificates issued by Apave SUDEUROPE S.A.S - B.P.3 - 33370 ARTIGUES PRES BORDEAUX - France, and tested in accordance with the EN 795 class B, standard;
- is subject to the procedure provided for in Art. 11B of the 89/686/EEC Directive, under the control of a notified body: Apave SUDEUROPE S.A.S - B.P.3 - 33370 ARTIGUES PRES BORDEAUX - France.

Any company assigning personal fall protection equipment to an employee or similar person must apply the health and safety at work regulations.

Within the European Union, these devices must be checked periodically in accordance with the 89/656/EEC Directive dated 30/11/89 (i.e. at least once a year, by TRACTEL® S.A.S or by a TRACTEL® S.A.S. authorised repair company).

## Marking

The marking on each product indicates:

- a: the trade mark: Tractel®;
- b: the designation of the product: e.g. tempo 3;
- c: the referenced standard: number and year of the norm
- d: the reference of the product code: Group code – the "EC" marking designates that the equipment complies with the requirements of the 89/686/EEC PPE Directive. "0082" indicates the number of the notified body under Article 11;
- f: the date of manufacture;
- g: the serial number;
- h: a pictogram indicating that it is necessary to read the instruction manual before use;
- i: an arrow indicating the utilization direction of the tempo 3 tensioner,
- k: the location of the anchor line;
- m: the type of anchor line to be exclusively used:



- o: halyard
- n: diameter of belay support to be used.
- p: the maximum number of users,
- s: the maximum distance between the anchor points.

## Definitions

### Table No.1 : restricted use

The values indicated in table No. 1 indicate the deflection and the forces measured following suspension of one, two or three persons, in accordance with the length of the tempo 3 lifeline installed in compliance with this manual.

The "restricted" principle can only be considered provided the risk of a fall is made impossible. In this case, the lifeline and the fall-arrest components are used as movement limiters. These must be installed in a way to prevent the user(s) from taking the step leading to a fall.

### Table No.2 : normal use after a fall

The values indicated in table No. 2 indicate the deflection and the forces measured following a fall by one, two or three persons, in accordance with the length of the tempo 3 lifeline installed in compliance with this manual.

- to turn over the tempo 3 tensioner ; the arrow must always be pointing in the direction of the anchor line, tensioned and secured at the end by the connector,
- to use a lifeline which has stopped a fall, without the device having been inspected and tested after a fall by the manufacturer or an authorized repair agent,
- to use another anchor line, other than the anchor line compatible with the tempo 3 tensioner,
- to use an anchor line showing any defects, knots or visible signs of damage,
- to use a device for more than twelve months without having had it checked by the manufacturer or a repair company authorised by him.
- to use a tensioner other than the tempo 3 tensioner certified by Tractel®,
- to use the lifeline for a length exceeding 18 m between the anchor points (Fig. 4),
- to use a lifeline if the vertical clearance is insufficient. See table 2 (normal use after a fall) and 1 (restricted use). See § "Definition",
- to use a lifeline if the anchor points are of insufficient strength or considered as being of insufficient strength,
- to use a lifeline if at least one of the two anchor points is damaged,
- to use a lifeline if, during a fall, the user(s) risk hitting an obstacle,
- to use a lifeline if the user(s) has not read and understood this manual,
- to use a lifeline at temperatures exceeding +50°C or below -40°C or in an aggressive chemical environment,
- to connect two lifelines with no intermediate anchor point (Fig. 4),
- to use a light alloy connector as a mobile anchor point,
- to use an abrasive connector as a mobile anchor point,
- to use a lifeline positioned at the user's feet (Fig. 5),
- to install and use a tempo 3 lifeline without first having determined an efficient and safe rescue procedure should a rescue operation be necessary.

## Permissible attachments

The tempo 3 lifeline is a component of a horizontal fall-arrest system which must comply with standard EN 363 and which must comprise :

- 1) two anchor devices complying with standard EN 795,
- 2) a tempo 3 lifeline complying with standard EN 795 class B,
- 3) a first connector, used as mobile anchor point, complying with standard EN 362,
- 4) a fall-arrester complying with standard EN 353.2 / EN 355 / EN 360,
- 5) a lanyard complying with standard EN354 (restricted use not allowing risk of fall), table No. 20,
- 6) a fall arrest harness satisfying the requirements of standard EN 361.

**All other associations are forbidden.**

### WARNING

A fall-arrest harness EN361 is the only safety harness which can be used in a fall-arrest system.

In all utilization situations, you must combine the deflection of the tempo 3 lifeline (in accordance with its length and the number of users (tables 1 and 2), and the maximum fall distance recommended by the manufacturer of the fall-arrester used.

In accordance with European specifications, each of the components attached together, numbered from 1) to 6) above, marketed by Tractel®, has received CE marking, as a result of an EC type-examination, and has been subject to production quality control.

## Wichtige Betriebsvorschriften

1. Vor der Benutzung der Laufsicherung tempo 3 müssen Sie zur Gewährleistung der Betriebssicherheit und einer optimalen Effizienz unbedingt die vorliegende Anleitung zur Kenntnis nehmen, deren Inhalt vollständig verstehen und die darin enthaltenen Vorschriften genau einhalten.
2. Die vorliegende Anleitung muss bis zur Außerbetriebnahme des Geräts in einwandfreiem Zustand gehalten und allen Benutzern zur Verfügung gestellt werden. Auf Anfrage sind zusätzliche Exemplare erhältlich.
3. Die auf dem Gerät eingravierten Angaben (siehe Kapitel „Kennzeichnung“) müssen problemlos lesbar bleiben. Falls diese Angaben ausgelöscht sind, muss das Gerät dauerhaft außer Betrieb genommen werden.
4. Die Laufsicherung tempo 3 ist Bestandteil eines Auffangsystems und darf ausschließlich in Verbindung mit anderen untereinander und mit der Laufsicherung tempo 3 kompatiblen Elementen benutzt werden, die die geltenden Sicherheitsbestimmungen und Normen und insbesondere die Norm EN 363 erfüllen.
5. Die Laufsicherung tempo 3 darf gleichzeitig nur von maximal drei Personen benutzt werden, die geschult und sachkundig sind oder unter der Überwachung eines Dritten stehen. Gegenstand dieser Schulung muss unter anderem die Rettungsoperation sein, die beim Absturz eines oder mehrerer Benutzer durchgeführt werden muss, sowie die Inbetriebnahme und der Einsatz der Laufsicherung tempo 3 an einem vollständigen System unter Einsatzbedingungen und Sicherheitsbedingungen.
6. Es ist unerlässlich, die Vorschriften für die Verbindung der Ausrüstungen, aus denen das Auffangsystem besteht, gemäß der vorliegenden Anleitung und den Anleitungen der mitverwendeten Produkte einzuhalten.
7. Insbesondere darf jede Laufsicherung tempo 3 ausschließlich auf einer beweglichen Führung angebracht werden, deren Spezifikationen absolut identisch mit jenen der Tractel®-Führung sind, die für das entsprechende tempo 3-Modell vorgesehen ist.  
Die Missachtung dieser Forderung kann das Leben des Benutzers in Gefahr bringen. Es obliegt dem Benutzer oder seinem Arbeitgeber, die Führungen in seinem Lager zu markieren, um jede Verwechslung auszuschließen.
8. Die Greifzug GmbH lehnt jede Haftung für die Benutzung einer Laufsicherung tempo 3 mit einer anderen als der für das jeweilige Modell vorgeschriebenen Original-Tractel®-Führung ab. Die Funktionsfähigkeit des Auffangsystems kann nur dann garantiert werden, wenn es ausschließlich aus Elementen besteht, die gemäß den geltenden Sicherheitsvorschriften und Normen vertrieben, gewartet, zusammengebaut, angebracht und benutzt werden.
9. Die Greifzug GmbH lehnt jede Haftung für die Benutzung einer Laufsicherung tempo 3 ab, die außerhalb ihrer Kontrolle demontiert wurde, insbesondere beim Ersatz von Originalteilen durch Teile anderer Herkunft.
10. Jede Änderung oder Ergänzung der Ausrüstung kann nur mit vorheriger schriftlicher Genehmigung der Greifzug GmbH erfolgen. Das Anschlagen der Laufsicherung tempo 3 an der Tragstruktur erfolgt ausschließlich mit Hilfe einer Führung mit der Kennzeichnung EN 795-B mit einer Mindest-Tragfähigkeit (Bruchfestigkeit) von 12 kN.
11. Vor der Benutzung der Laufsicherung tempo 3 haben der oder die Benutzer oder die für ihre Sicherheit verantwortliche Stelle die ausreichende Tragfähigkeit der Anschlagpunkte der Führung in Übereinstimmung mit den geltenden Vorschriften und Normen zu prüfen. Mindest-Tragfähigkeit (Bruchfestigkeit): 12 kN.
12. Niemals eine Laufsicherung tempo 3 verwenden, deren Führung (L) und Spannvorrichtung (T) sichtbar nicht in einwandfreiem Zustand sind.  
Jede beschädigte Laufsicherung tempo 3 muss zur Reparatur an die Greifzug GmbH oder Ihren Händler zurückgeschickt werden, außer im Fall der Ausmusterung. Jede Führung, die Spuren von Verschleiß oder Beschädigung aufweist, muss ausgemustert werden.
13. Jede Laufsicherung tempo 3, die einen Absturz aufgefangen hat bzw. deren Sicherheit in Zweifel steht, muss unbedingt zur Prüfung an die Greifzug GmbH oder einen zugelassenen Reparatur geschickt werden. Das Gerät darf ohne schriftliche Genehmigung der Greifzug GmbH oder des zugelassenen Reparaturs nicht wieder benutzt werden.
14. Alle Reparaturen müssen gemäß den Arbeitsverfahren von Tractel® durchgeführt werden.
15. Die Laufsicherung tempo 3 und die im Auffangsystem damit verbundenen Elemente niemals zu anderen Zwecken als jenen, für die sie vorgesehen sind, und unter anderen als den in dieser Anleitung vorgesehenen Bedingungen benutzen. Die Laufsicherung tempo 3 insbesondere niemals als Aufhängepunkt eines Benutzers unter anderen Umständen als bei einem Absturz benutzen.
16. Die Laufsicherung tempo 3 muss unbedingt mindestens alle zwölf Monate zur Überprüfung an die Greifzug GmbH, einen zugelassenen Reparatur oder eine sachkundige Person geschickt werden. Die Prüfung muss die Funktionsfähigkeit der Spannvorrichtung (T) und aller mitverwendeten Ausrüstungen und die Lesbarkeit der Kennzeichnung umfassen. Die Sicherheit des Benutzers hängt von der Aufrechterhaltung der Funktionsfähigkeit und Tragfähigkeit der Ausrüstung ab.
17. Wichtig: Wenn Sie diese Ausrüstung einer angestellten oder gleichgestellten Person anvertrauen müssen, müssen Sie die geltenden Arbeitsschutzbestimmungen einhalten.
18. Die Laufsicherung tempo 3 sollte jedem Benutzer ganz persönlich zugewiesen werden, insbesondere wenn es sich um angestellte Personen handelt.
19. Jede Spannvorrichtung (T) bzw. jede Führung (L), die endgültig ausgemustert wird, muss vernichtet oder dauerhaft unzugänglich gemacht werden, um eine versehentliche Benutzung auszuschließen.
20. Jeder stopfor bzw. jedes Führungsseil, der bzw. das endgültig ausgemustert wird, muss vernichtet oder dauerhaft unzugänglich gemacht werden, um eine versehentliche Benutzung auszuschließen.
21. Aus Sicherheitsgründen muss die Vorrichtung bzw. der Anschlagpunkt immer richtig platziert und die Arbeit so durchgeführt werden, dass die Absturzgefahr und die Absturzhöhe auf ein Minimum reduziert werden.
22. Niemals die Laufsicherung tempo 3 benutzen, wenn eines ihrer Elemente beschädigt ist oder die Sicherheitsfunktion des Geräts beeinträchtigen könnte. Bei der Installation dürfen die Sicherheitsfunktionen nicht beeinträchtigt werden.
23. Der oder die Benutzer müssen beim Betrieb der Ausrüstung in ausgezeichnete körperlicher und psychischer Verfassung sein. Im Zweifelsfall einen Arzt konsultieren. Die Laufsicherung tempo 3 darf nicht von schwangeren Frauen benutzt werden.
24. Die Ausrüstung darf niemals über ihre Grenzen hinaus oder in Situationen benutzt werden, für die sie nicht vorgesehen ist (siehe Kapitel «Benutzungsbedingungen»).
25. Wenn die Laufsicherung tempo 3 in ein anderssprachiges Land weiterverkauft wird, muss der Händler zur Gewährleistung der Benutzersicherheit unbedingt die Gebrauchsanleitung und die Anleitungen für Wartung, regelmäßige Prüfungen und Reparatur in der Landessprache des Einsatzortes mitliefern.
26. Vor der Benutzung der Laufsicherung tempo 3 hat der zugewiesene Benutzer oder die für seine Sicherheit verantwortliche Stelle die ausreichende Tragfähigkeit des Anschlagpunktes der Führung (L) in Übereinstimmung mit den geltenden Vorschriften und Normen zu prüfen.

27. Während der Benutzung müssen die Einstell- und Befestigungselemente unbedingt geprüft werden, desgleichen muss sichergestellt werden, dass die Ausrüstung nicht beschädigt werden kann: scharfe Kanten, Reibung, Wärmequellen, usw.
28. Bei der Installation der Laufsicherung tempo 3 muss sich der Installateur sorgfältig absichern, um jede Absturzgefahr auszuschließen.

#### ACHTUNG

Vor und während des Betriebs müssen Sie sich überlegen, wie die eventuelle Rettung effizient und sicher erfolgen kann.

#### SPECIAL TOEPASSINGEN

Für alle Sonderanwendungen wenden Sie sich bitte an die Greifzug Hebezeugbau GmbH.

### Funktion und Beschreibung

Die Laufsicherung tempo 3 ist eine horizontale, vorübergehend angebrachte und transportable Laufsicherung gemäß der Norm EN 795 Klasse B. Sie wurde ebenfalls für die Benutzung durch 3 Personen getestet. Sie lässt sich von 1 m bis 18 m einstellen. Die Tragfähigkeit (Bruchfestigkeit) der Außenanker muss mindestens 12 kN betragen.

Diese Ausrüstung muss mit einem Auffangsystem gemäß der Norm EN 363 benutzt werden.

Die Laufsicherungen sind für einen Betrieb auf der Baustelle, im Freien und für einen Temperaturbereich von -35 °C bis +60 °C geeignet.

Die Laufsicherung tempo 3 besteht aus folgenden Elementen:

- Eine 18 m lange Führung aus Polyamid-Kernmantelteil, Durchm. 12,5 mm, die von Tractel® zertifiziert wurde (L).
- Eine selbstklemmende Spannvorrichtung tempo 3 aus Aluminium (T).
- 2 Karabinerhaken, die auf der einen Seite an der Seilschlaufe mit Kausche der Führung (L) und auf der anderen Seite an der Spannvorrichtung (T) angebracht werden.
- 2 Bandschlingen AS19, Länge 2 m.
- 1 Gerätetasche.

#### GEFAHR

Die Benutzung einer Laufsicherung tempo 3 auf einer Führung, die nicht gemäß der vorliegenden Anleitung für dieses Modell geeignet ist, kann zu einem Funktionsversagen des Geräts und damit zu einem Absturz führen, der das Leben des Benutzers in Gefahr bringen kann.

### Anschlagen

Vor der Installation der Laufsicherung tempo 3 sicherstellen, dass die beiden Anschlagpunkte eine ausreichende mechanische Bruchfestigkeit von 12kN aufweisen.

#### 1. Montage

Den Karabinerhaken der Führung (L) der Laufsicherung tempo 3 am ersten Anschlagpunkt und den Karabinerhaken der Spannvorrichtung (T) am zweiten Anschlagpunkt befestigen. Die beiden Anschlagpunkte dürfen maximal 18 m voneinander entfernt sein. Die Laufsicherung muss horizontal mit einer maximalen Abweichung von der Horizontalen von 15° angebracht werden.

Zum Spannen der Laufsicherung tempo 3 das lose Ende der Führung von Hand parallel zur Laufsicherung ziehen, um den Durchhang der Führung so weit wie möglich zu verringern. Das lose Ende gespannt halten und von der Laufsicherung weg bewegen, um den Nocken der Spannvorrichtung (Q) auf der Führung (L) zu verriegeln.

Die Laufsicherung tempo 3 ist, wenn möglich, über Kopf, mindestens jedoch auf Hüfthöhe der Benutzer, zu installieren.

#### ACHTUNG

Vor der Installation sicherstellen, dass sich niemand im Bereich unter der Laufsicherung aufhält.  
Vor dem Spannen der Laufsicherung unbedingt sicherstellen, dass der auf der Spannvorrichtung eingravierte Pfeil zum gespannten Teil der Führung weist.

#### 2. Demontage

Zum Entspannen der Laufsicherung tempo 3 am losen Ende der Führung ziehen und die Spannvorrichtung (T) von Hand umklappen, damit die Führung (L) aufgrund der Entriegelung des Nockens (Q) in der Spannvorrichtung gleiten kann.  
Anschließend die beiden Karabinerhaken von den Anschlagpunkten entfernen.

#### ACHTUNG

Vor dem Entspannen der Laufsicherung unbedingt sicherstellen, dass niemand daran angeschlagen ist.  
Sicherstellen, dass sich niemand unter der Laufsicherung aufhält.

### Prüfung vor der Benutzung

Prüfen:

- Dass die Spannvorrichtung (T) nicht verformt ist.
- Den Zustand der Führung auf Sicht prüfen.
- Die Installationsbedingungen des Systems prüfen (siehe Kapitel „Anschlagen“).
- Sicherstellen, dass der Benutzer während bzw. nach einem Absturz nicht gegen Hindernisse stoßen kann.
- Die Kompatibilität des Auffangsystems mit der Installationsumgebung der Laufsicherung tempo 3 prüfen.
- Sicherstellen, dass die Laufsicherung ausreichend gespannt ist.

### Benutzungsbedingungen

Zum Anschlagen des Auffangsystems an der Laufsicherung tempo 3 ist ein Stahl-Karabinerhaken ø 10 mm gemäß der Norm EN 362 zu verwenden.

Die Laufsicherung tempo 3 nicht unter folgenden Bedingungen benutzen:

- Temperaturen über +50 °C bzw. unter -40 °C.
- Aggressive chemische Umgebung.

### Lagerung

Die Laufsicherung tempo 3 muss an einem vor Feuchtigkeit geschützten Ort bei einer Temperatur zwischen -40 °C und +50 °C gelagert werden.

### Wartung und Reparatur

Der Benutzer muss eine regelmäßige Wartung durchführen. Über die in Kapitel „Prüfung vor Benutzung“ beschriebenen Prüfungen hinaus muss folgende Wartung durchgeführt werden:

- Wenn die Führung schmutzig ist, muss sie mit klarem, kaltem Wasser gewaschen werden, dem gegebenenfalls Feinwaschmittel hinzuzufügen ist. Eine Kunststoffbürste benutzen.
- Wenn die Führung beim Einsatz oder bei der Reinigung feucht geworden ist, muss sie im Schatten und fern von Wärmequellen auf natürliche Weise getrocknet werden.

DE

- Vor jedem Einsatz eine Sichtprüfung der Führung auf ihrer gesamten Länge durchführen (z.B. Ausfaserungen, Einschnitte, Risse, Verschmelzungen, Verbrennungen).
- Schwere unsichtbare Schäden können die Tragfähigkeit der Führung beeinträchtigen. TRACTEL® empfiehlt daher, die Benutzung der Führung außerhalb der Kontrolle einer für die Ausrüstung verantwortlichen Person zu verbieten.
- Säuren, Öle und Benzin beeinträchtigen bei Kontakt mit der Führung deren Tragfähigkeit. Die Polyamidfasern der Führung werden durch diese Produkte angegriffen. Die dadurch entstehenden Beschädigungen der Fasern sind nicht immer mit bloßem Auge sichtbar.
- Die Führung nicht unnötig der Sonne aussetzen, im Schatten und vor Feuchtigkeit geschützt lagern.
- Die Reibung der Führung auf scharfen Kanten oder scheuernden Flächen vermeiden.
- Die Führung zum Schutz und für den Transport in einer Gerätetasche aufbewahren. TRACTEL® liefert eine geeignete Gerätetasche mit der Laufsicherung tempo 3.
- Die Spannvorrichtung erfordert keine besondere Wartung. Allerdings empfiehlt sich eine Reinigung mit Seifenwasser.
- Die jährliche Überprüfung wird von der Greifzug GmbH oder einem zugelassenen Sachkundigen (Reparaturbetrieb oder befugter und vom Unternehmensleiter beauftragter Techniker) durchgeführt.

- Benutzung einer Laufsicherung, wenn der oder die Benutzer bei einem Absturz Gefahr laufen, auf ein Hindernis zu treffen,
- Benutzung einer Laufsicherung, wenn der oder die Benutzer diese Anleitung nicht gelesen und verstanden haben,
- Benutzung einer Laufsicherung bei Temperaturen über +50 °C bzw. unter -40 °C oder in einer aggressiven chemischen Umgebung,
- Verbindung von zwei Laufsicherungen ohne Zwischen-Anschlagpunkt (Abb. 4),
- Benutzung eines Karabinerhakens aus Leichtmetall-Legierung als beweglichen Anschlagpunkt zum Anschlagen des Auffangsystems,
- Benutzung eines scheuernden Karabinerhakens als beweglichen Anschlagpunkt,
- Benutzung einer Laufsicherung, die auf Fußhöhe des Benutzers angebracht ist (Abb. 5),
- Installation und Benutzung einer Laufsicherung tempo 3, ohne sich zuvor zu überlegen, wie die eventuelle Rettung effizient und sicher erfolgen kann.

### Anwendungsverbote

Folgendes ist verboten:

- Benutzung der Laufsicherung tempo 3 außerhalb eines Auffangsystems,
- Benutzung der Laufsicherung tempo 3 als Aufhängekonstruktion zum Anschlagen des Benutzers oder einer anderen Last,
- Benutzung der Laufsicherung tempo 3, wenn diese schlecht oder nicht gespannt ist oder wenn die Führung einen Winkel von mehr als 15° zur Horizontalen bildet (Abb. 5),
- Umdrehen der Spannvorrichtung tempo 3. Der Pfeil muss immer in Richtung der gespannten Führung weisen, die an ihrem Ende durch den Karabinerhaken befestigt ist,
- Benutzung einer Laufsicherung, die einen Absturz aufgefangen hat, ohne dass diese nach dem Absturz vom Hersteller oder einem zugelassenen Reparaturbetrieb geprüft und getestet wurde,
- Benutzung einer anderen als der mit der Spannvorrichtung tempo 3 kompatiblen Führung,
- Benutzung einer Führung, die Fehler, Knoten oder sichtbare Spuren von Beschädigung aufweist,
- Benutzung eines Geräts während eines Zeitraums von mehr als zwölf Monaten, ohne dass das Gerät vom Hersteller oder einem Sachkundigen geprüft wurde.
- Benutzung einer anderen Spannvorrichtung als der von Tractel® zertifizierten Spannvorrichtung tempo 3,
- Benutzung der Laufsicherung für eine Länge über 18 m zwischen den Anschlagpunkten (Abb. 4),
- Benutzung einer Laufsicherung, wenn der Freiraum zur Aufprallfläche zu klein ist. Siehe Tabelle 2 (normale Benutzung - nach einem Absturz) und 1 (eingeschränkte Benutzung). Siehe Kapitel „Definitionen“,
- Benutzung einer Laufsicherung, wenn die Anschlagpunkte eine zu geringe Tragfähigkeit haben oder zu haben scheinen,
- Benutzung einer Laufsicherung, wenn mindestens einer der beiden Anschlagpunkte beschädigt ist,

### Zugehörige Ausrüstungen

Die Laufsicherung tempo 3 ist Bestandteil eines Auffangsystems mit horizontaler Ausrichtung, das die Norm EN 363 erfüllen und aus folgenden Elementen zusammengestellt werden muss:

- 1) zwei Anschlagpunkte gemäß der Norm EN 795,
- 2) eine Laufsicherung tempo 3 gemäß der Norm EN 795 Klasse B,
- 3) ein erster Karabinerhaken, der als beweglicher Anschlagpunkt gemäß der Norm EN 362 benutzt wird,
- 4) ein Auffanggerät gemäß der Norm EN 353.2/EN 355/EN 360,
- 5) ein Verbindungsmittel gemäß der Norm EN 354 (eingeschränkte Benutzung als Rückhaltesystem, wobei keine Absturzgefahr besteht / siehe Kapitel „Definitionen“ und Tabelle 1, S. 4).

6) ein Auffanggurt nach EN 361  
**Alle sonstigen Zusammenstellungen sind verboten.**

**ACHTUNG**

Ein Auffanggurt nach EN 361 ist das einzige Sicherheitsgeschirr, das mit einem Auffangsystem verbunden werden darf.

Absturzfreiraum: Durchhang der Laufsicherung tempo 3 (abhängig von ihrer Länge und der Zahl der Benutzer, Tabelle 1 und 2) + Mindest-Absturzfreiraum der im Auffangsystem benutzten Produkte (Angaben des Herstellers) + 1 m Sicherheitsreserve.

In Übereinstimmung mit den europäischen Vorschriften haben alle oben aufgeführten und miteinander verbundenen Elemente mit den Nummern 1) bis 6), die von Tractel® vertrieben werden, nach einer EG-Baumusterprüfung die CE-Kennzeichnung erhalten und unterliegen einem Qualitätssicherungsverfahren.

### Konformität der Ausrüstung

Die Firma Tractel® SAS RD 619-Saint Hilaire sous Romilly-F-10102 Romilly-sur-Seine France erklärt hiermit, dass die in dieser Anleitung beschriebene Schutz-ausrüstung:

- den Bestimmungen der Europäischen Richtlinie 89/686/EWG vom Dezember 1989 entspricht,
- mit den PSA identisch sind, die die EG-Baumusterbescheinigungen von Apave SUDEUROPE S.A.S - B.P.3 - 33370 ARTIGUES PRES BORDEAUX - France erhalten haben und gemäß der Norm EN 795 Klasse B,



• gemäß dem von Artikel 11B der Richtlinie 89/686/EWG vorgeschriebenen Verfahren der Kontrolle der folgenden gemeldeten Stelle unterliegen: Apave SUDEUROPE S.A.S - B.P.3 - 33370 ARTIGUES PRES BORDEAUX - France.

Jedes Unternehmen, das eine persönliche Schutzausrüstung gegen Absturz einer angestellten oder gleichgestellten Person anvertraut, muss die geltenden Arbeitsschutzbestimmungen einhalten.

In der Europäischen Union müssen diese Geräte in Übereinstimmung mit der Richtlinie 89/686/EWG vom 30.11.89 einer regelmäßigen Prüfung unterzogen werden (mindestens einmal jährlich durch die Greifzug Hebezeugbau GmbH oder einen Sachkundigen)

## Produktkennzeichnung

Die Kennzeichnung jedes Produkts enthält folgende Angaben:

- a: die Handelsmarke: Tractel®,
- b: die Produktbezeichnung; Bsp.: stopfor S,
- c: die Bezugsnorm: Nummer und Jahr der Norm,
- d: die Produktreferenz: Gruppen-Code,
- e: Die „CE“-Kennzeichnung besagt, dass die Ausrüstung den Anforderungen der PSA-Richtlinie 89/686/EWG entspricht. „0082“ ist die Nummer der nach Artikel 11 gemeldeten Stelle,
- f: das Herstellungsdatum,
- g: die Seriennummer,
- h: ein Piktogramm, das anzeigt, dass vor der Benutzung die Anleitung gelesen werden muss,
- i : einen Pfeil, der die Benutzungsrichtung der Spannvorrichtung tempo 3 anzeigt,
- k : die Einbaustelle der Führung,
- m : der ausschließlich zu verwendende Führungstyp,



: Kernmantelseil

- n : den Durchmesser der zu benutzenden Führung.
- p : die maximale Zahl der Benutzer,
- s : den maximalen Abstand zwischen den Anschlagpunkten.

## Definitionen

### Tabelle Nr. 1: Rückhaltesystem

Die Werte in der Tabelle Nr. 1 geben den Durchhang wieder, der beim Hängen (statische Belastung) von ein, zwei oder drei Personen in Abhängigkeit von der Länge der gemäß dieser Anleitung installierten Laufsicherung tempo 3 gemessen wurde.

Der Begriff „Rückhaltesystem“ kann nur angewendet werden, wenn das Absturzrisiko ausgeschlossen ist. In diesem Fall dienen die Laufsicherung und die Teile des Auffangsystems zur Einschränkung der Bewegungsfreiheit. Sie müssen so installiert werden, dass der oder die Benutzer den absturzgefährdeten Bereich nicht erreichen können.

### Tabelle Nr. 2: Auffangen nach einem Absturz

Die Werte in der Tabelle Nr. 2 geben den Durchhang wieder, der nach dem Absturz (dynamische Belastung) von ein, zwei oder drei Personen in Abhängigkeit von der Länge der gemäß dieser Anleitung installierten Laufsicherung tempo 3 gemessen wurde.

## Belangrijke eigenschappen

1. Het is uitermate belangrijk voor de veiligheid en de doeltreffendheid van gebruik kennis te nemen van deze handleiding, de inhoud ervan volledig te begrijpen en zich te houden aan de erin beschreven voorschriften voordat men de tijdelijke levenslijn tempo 3 gebruikt.
2. Deze handleiding moet in goede staat worden bewaard tot dat het toestel uit dienst wordt genomen en ter beschikking van elke gebruiker worden gesteld. Bijkomende exemplaren kunnen op aanvraag worden verkregen.
3. De opschriften die op het toestel zijn gegraveerd (zie hoofdstuk "markering") moeten perfect leesbaar blijven. Als deze opschriften niet meer leesbaar zijn, moet het toestel definitief uit dienst worden genomen.
4. De tijdelijke levenslijn tempo 3 is een onderdeel van een veiligheidssysteem tegen hoogtevallen en mag uitsluitend worden gebruikt in combinatie met andere onderdelen die onderling en met de tijdelijke levenslijn tempo 3 compatibel zijn, en conform de veiligheidsreglementering en de van toepassing zijnde normen, met name de norm EN 363.
5. De tijdelijke levenslijn tempo 3 mag gelijktijdig door maximaal drie opgeleide en bevoegde personen worden gebruikt, of onder toezicht van een derde. De opleiding moet de te volgen procedure in geval van een val van één of meerdere gebruikers inhouden en een demonstratie van de opstelling en het gebruik van de tijdelijke levenslijn tempo 3 op een volledig systeem in gebruikssituatie en volgens de te respecteren veiligheidsvoorschriften.
6. Het is noodzakelijk de voorschriften voor het koppelen van andere uitrustingen die onderdeel uitmaken van het systeem te respecteren, conform deze handleiding en de instructies geleverd samen met de andere samenstellende onderdelen.
7. In het bijzonder, elke tempo 3 dient uitsluitend op een flexibele ankerlijn te worden gemonteerd waarvan de eigenschappen volledig identiek zijn met deze van Tractel®, verkocht voor het overeenkomstig stopfor model .  
Het niet respecteren van deze eis kan het leven van de gebruiker in gevaar brengen. Het is de plicht van de gebruiker of van zijn werkgever de ankerlijnen in zijn bezit te markeren om zodoende alle fouten met betrekking hier toe te vermijden.
8. Tractel® legt het gebruik van de Tractel® ankerlijn op en wijst alle verantwoordelijkheid af voor het gebruik van een tempo 3 met een andere ankerlijn dan deze van Tractel® en van het aangewezen model voor het overeenkomstig tempo 3 model. Tractel® kan daarenboven alleen een valbeveiligingssysteem garanderen als het exclusief is samengesteld uit gecommercialiseerde, onderhouden en opgestelde onderdelen conform de van toepassing zijnde veiligheidsregels en normen.
9. Tractel® wijst alle verantwoordelijkheid af voor de werking van een tijdelijke levenslijn tempo 3 die werd gedemonteerd zonder haar controle, in het bijzonder in geval van vervanging van oorspronkelijke onderdelen door onderdelen van andere herkomst.
10. Elke wijziging of toevoeging aan de uitrusting is uitsluitend mogelijk met de voorafgaande schriftelijke goedkeuring van Tractel®. De aansluiting op de levenslijn tempo 3 op de draagconstructie moet uitsluitend gebeuren aan de hand van een veiligheidssteun, gemarkeerd EN 795-B met een minimale breekweerstand van 12 kN.
11. Vóór elk gebruik van de levenslijn tempo 3, dienen de gebruikers of de verantwoordelijke autoriteit de stevigheid van de vastlegging van de ankerlijn te controleren, conform de van kracht zijnde reglementeringen en normen. Minimale breekweerstand van 12 kN.
12. Gebruik nooit een levenslijn tempo 3 waarvan de veiligheidssteun (L) en de spanner (T) die schijnbaar niet in goede staat verkeren. Elke beschadigde levenslijn tempo 3 moet naar Tractel® of de erkende verdeler voor hers telling worden teruggestuurd, behalve als de eliminatie ervan

nodig is. Elke veiligheidssteun met tekens van slijtage of beschadigingen dient verwijderd te worden.

13. Elke levenslijn tempo 3 die een val heeft tegengehouden of waarvan men de veiligheid betwijfelt moet verplicht naar Tractel® of naar de erkende reparateur voor controle worden teruggestuurd. Het toestel mag niet opnieuw gebruikt worden zonder het schriftelijk akkoord van Tractel® of van de erkende reparateur.
14. Elke herstelling moet uitgevoerd worden volgens de werkwijze van Tractel®.
15. Gebruik nooit een levenslijn tempo 3 en de samenstellende onderdelen ervan die deel uitmaken van het veiligheidssysteem voor een ander gebruik dan waarvoor ze bestemd zijn, noch in andere omstandigheden dan deze beschreven in deze handleiding. In het bijzonder, gebruik de levenslijn tempo 3 nooit om de gebruiker er aan op te hangen in andere gevallen dan een val.
16. Het is noodzakelijk elke levenslijn tempo 3 naar Tractel® of naar één van zijn erkende reparateur voor controle minstens eenmaal per jaar terug te sturen. Dit onderzoek moet de werking van de spanner (T) en alle geassocieerde elementen controleren, en ook de leesbaarheid van de markering. De veiligheid van de gebruiker is afhankelijk van de doeltreffendheid en van de weerstand van de uitrusting.
17. Belangrijk: Als u het materiaal aan een werknemer of gelijkwaardig geacht persoon dient toe te vertrouwen, moet u de van toepassing zijnde arbeidsreglementering respecteren.
18. Wij raden aan de levenslijn tempo 3 aan elke gebruiker persoonlijk toe te kennen, in het bijzonder als het werknemend personeel betreft.
19. Elke definitief uit gebruik genomen spanner (T) of veiligheidssteun (L) moet vernietigd of definitief ontoegankelijk gemaakt worden om te vermijden dat de uitrusting bij vergissing opnieuw gebruikt wordt.
20. Het is van essentieel belang voor de veiligheid dat de uitrusting of het verankerpunt altijd correct geplaatst is en dat het werk uitgevoerd wordt zodat het risico op vallen en de valhoogte tot een minimum beperkt worden.
21. Het is fundamenteel voor de veiligheid de ruimte onder de gebruiker op de werkplaats voor elk gebruik te controleren zodat, in geval van een val, er geen obstakels aanwezig zijn op het traject en dat er geen aanraking met de grond mogelijk is.
22. Gebruik nooit de levenslijn tempo 3 als één van de elementen beschadigd is of als de veiligheidsfunctie van het toestel aangetast kan worden. Bij het plaatsen van het toestel mogen de veiligheidsfuncties niet aangetast worden.
23. De gebruiker(s) moet(en) in goede fysieke en psychologische staat verkeren bij het gebruik van de uitrusting. Raadpleeg bij twijfels een dokter. De levenslijn tempo 3 mag niet door zwangere vrouwen gebruikt worden.
24. De uitrusting mag niet buiten haar grenzen gebruikt worden of in andere situaties dan waarvoor het bestemd is (zie hoofdstuk "Gebruiksvoorwaarden").
25. Als de levenslijn tempo 3 verkocht wordt in een ander land dan het oorspronkelijk land, dan moet de verkoper voor de veiligheid van de gebruiker de gebruiksaanwijzing, de instructies voor het onderhoud en de periodieke controles en de instructies voor herstellingen bijleveren, opgesteld in de taal van het land van gebruik van het product.
26. Vóór elk gebruik van de levenslijn tempo 3, moet de bevoegde gebruiker of de verantwoordelijke van de veiligheid de stevigheid van de vastzetting van de veiligheidssteun (L) controleren, conform de van kracht zijnde reglementeringen en normen.
27. Tijdens het gebruik is het verplicht de elementen van de afstelling en bevestiging te controleren; controleer ook of de uitrusting niet beschadigd kan raken door: scherpe kanten, wrijvingen, warmtebronnen...



28. Bij de installatie van de levenslijn tempo 3 moet de installateur ervoor zorgen dat hij zich goed beveiligd om het risico op vallen uit te sluiten.

#### OPGELET

Vóór en tijdens het gebruik dient u de manier te overwegen waarop een eventuele reddingsoperatie in alle veiligheid en op een doeltreffende manier uitgevoerd kan worden.

#### SPECIALE TOEPASSINGEN

Voor speciale toepassingen, aarzel niet contact op te nemen met TRACTEL® S.A.S.

### Functie en beschrijving

De levenslijn tempo 3 is een tijdelijke en vervoerbare, horizontale levenslijn, conform de norm EN 795, klasse B. De lijn is ook getest voor een gebruik door 3 personen. De lijn kan aangepast worden van 1 tot 18 m. De weerstand van de eindverankeringen moet een minimale breekweerstand van 12 kN bedragen.

Deze uitrusting moet gebruikt worden met een valbeveiligingssysteem conform de norm EN 363.

Deze uitrusting is geschikt voor een gebruik op een werf in open lucht en voor een temperatuurbereik gelegen tussen -35°C en +60°C.

De levenslijn tempo 3 bestaat uit de volgende elementen:

- Een hijstouw veiligheidssteun van 18 m, diameter 12.5 uit polyamide, gecertificeerd door Tractel® (L).
- Een zelfklemmende, aluminium spanner tempo 3 (T).
- 2 connectors, geplaatst aan één kant van de lijn, op de ijzeren lus van de veiligheidssteun (L) en op de andere kant van de spanner (T).
- 2 riemringen AS19 lg 2 m.
- 1 transporttas.

#### GEVAAR

Als een levenslijn tempo 3 op een veiligheidssteun gebruikt wordt die niet aan dit model aangepast is, conform deze handleiding, kan dit betekenen dat het toestel niet correct werkt en bijgevolg de val van de gebruiker veroorzaken en diens leven in gevaar brengen.

### Installatie

Controleer, vóór de installatie van de levenslijn tempo 3, of de verankerpunten een voldoende mechanische breekweerstand van 12 kN hebben.

#### 1. Montage

Koppel de connector op de veiligheidssteun (L) van de levenslijn tempo 3 op het eerste verankerpunt en vervolgens de tweede connector op de spanner (T) op het tweede verankerpunt. De twee verankerpunten mogen maximaal op 18 m van elkaar geplaatst worden. De levenslijn moet horizontaal geplaatst worden met een maximale helling van 15°.

Om de spanning van de levenslijn tempo 3 uit te voeren, trek manueel aan de slappe draad van de veiligheidssteun, parallel aan de as van de levenslijn om de pijl van de veiligheidssteun zoveel mogelijk te verminderen. Terwijl men de kracht op de slappe draad behoudt, verwijder de slappe draad van de levenslijn om de vergrendeling van de nok van de spanner (Q) op de veiligheidssteun (L) mogelijk te maken.

De levenslijn tempo 3 moet op het hoogste punt en op het minimumpunt op halve manshoogte geïnstalleerd worden.

#### OPGELET

Controleer, vóór de installatie, of niemand zich onder de installatiezone van de levenslijn bevindt.

Controleer, vóór het opspannen van de lijn, of de op de spanner gegraveerde pijl gericht is naar het opgespannen gedeelte van de veiligheidssteun.

#### 2. Demontage

Om de levenslijn tempo 3 te ontspannen: terwijl men een kracht op de slappe draad van de veiligheidssteun uitoefent, voer manueel een draaiende beweging uit op de spanner (T) om de veiligheidssteun (L) te laten glijden in de spanner door ontgrenzende van de nok (Q).

Ontkoppel vervolgens de twee connectors van de verankerpunten.

#### OPGELET

Controleer zorgvuldig of niemand op lijn gekoppeld is voordat men deze ontspant.

Controleer of niemand zich onder de levenslijn bevindt.

### Onderzoek vóór gebruik

Controleer:

- Controleer of de spanner (T) geen enkele vervormingen vertoont;
- Controleer visueel de staat van de veiligheidssteun;
- de installatieomstandigheden van het systeem (zie hoofdstuk "installatie");
- Controleer of de gebruiker geen enkel obstakel tijdens en na een val kan raken.
- Controleer de compatibiliteit van de valbeveiliging met de omgeving van de installatie van de levenslijn tempo 3.
- Controleer of de levenslijn goed gespannen is.

### Gebruiksvoorwaarden

Om zich op de levenslijn tempo 3 vast te koppelen, gebruiken de gebruikers als mobiel verankerpunt een connector uit staaldraad  $\varnothing$  10 mm, conform de norm EN 362.

Gebruik de levenslijn tempo 3 niet onder de volgende omstandigheden:

Temperatuur van meer dan +50°C en minder dan -40°C.

In chemische omgevingen.

### Opslag

De levenslijn tempo 3 moet beschermd tegen vocht en aan een temperatuur tussen -40° en +50°C opgeslagen worden.

### Onderhoud en herstel

Een regelmatig onderhoud dient door de gebruiker te worden uitgevoerd. Naast de in hoofdstuk "Onderzoek voor gebruik" beschreven controles, dient het volgende onderhoud te worden uitgevoerd:

- Als de ankerlijn vuil is, moet het met helder en koud water worden gewassen, eventueel met een wasmiddel voor delicate was; gebruik hierbij een synthetische borstel.
- Als de ankerlijn tijdens het gebruik of tijdens een wasbeurt nat geworden is, moet men het natuurlijkwerijs laten drogen in de schaduw en beschermd tegen alle warmtebronnen;
- Inspecteer vóór elk gebruik visueel de ankerlijn over de volledige lengte;
- Ernstige, niet zichtbare schade kan de weerstand van de ankerlijn aantasten. TRACTEL® beveelt dus aan het gebruik van de

ankerlijn niet toe te staan zonder voorafgaande controle van de verantwoordelijke van de uitrusting;

- Zuren, oliën en brandstof die in contact komen met de ankerlijn tasten de weerstand ervan aan. De polyamide vezels van de ankerlijn worden op dat moment door deze producten beschadigd. De beschadiging van de vezels die hieruit voortvloeit, is dus niet altijd zichtbaar met het bloot oog;
- Vermijd onnodige blootstelling van de ankerlijn aan de zon, bewaar op een schaduwrijke plaats en beschermd tegen vocht;
- Vermijd wrijvingen van de ankerlijn tegen scherpe kanten of schurende oppervlakken.
- Berg de veiligheidssteun op in een tas voor de bescherming en het transport ervan. TRACTEL® levert een aan de levenslijn tempo 3 aangepaste tas.
- De spanner vereist geen enkel bijzonder onderhoud. Een reiniging met zeepwater is echter aan te raden.
- Het jaarlijks onderhoud en de herstellingen dienen door TRACTEL®, door een erkend reparateur of door een competent persoon, bevoegd erkend en aangewezen door het bedrijfshoofd, uitgevoerd te worden.

### Contra-indicaties bij gebruik

Het is verboden:

- de levenslijn tempo 3 te gebruiken buiten het kader van een valbeveiligingssysteem,
- de levenslijn tempo 3 te gebruiken als ophangmiddel van de gebruiker of van een andere last,
- de levenslijn tempo 3 te gebruiken als deze slecht of niet opgespannen is of als de installatiehoek op het horizontaal vlak groter is dan 15° (fig 5).
- de spanner van de tempo 3 om te draaien; de pijl moet altijd in de richting van de opgespannen veiligheidssteun wijzen die op het uiteinde door de connector bevestigd is,
- een levenslijn te gebruiken die een val gestopt heeft, zonder dat dit toestel gecontroleerd en getest werd na de val door de fabrikant of door een door de fabrikant erkend reparateur,
- een andere veiligheidssteun te gebruiken dan deze die compatibel is met de spanner tempo 3,
- een veiligheidssteun te gebruiken die gebreken, knopen of zichtbare tekens van beschadiging vertoont,
- een toestel te gebruiken gedurende een langere periode dan twaalf maanden zonder dat dit toestel door de fabrikant of door een door de fabrikant erkend reparateur werd gecontroleerd.
- een andere spanner dan de spanner tempo 3 te gebruiken dan deze die door Tractel® gecertificeerd werd,
- de levenslijn te gebruiken over een lengte van meer dan 18 m tussen de verankerpunten (fig 4),
- een levenslijn te gebruiken als de valhoogte onvoldoende is, Zie tabel 2 (normaal gebruik na een val) en 1 (beperkt gebruik). Zie § "definitie",
- een levenslijn te gebruiken als de verankerpunten een onvoldoende weerstand bieden of als dit vermoed wordt,
- een levenslijn te gebruiken als minstens één van de twee verankerpunten beschadigd is,
- een levenslijn te gebruiken als, tijdens de val, de gebruiker(s) een obstakel kunnen raken,
- een levenslijn te gebruiken als de gebruiker(s) deze handleiding niet gelezen en begrepen hebben,
- een levenslijn te gebruiken bij temperaturen van meer dan +50°C en minder dan -40°C of in een agressieve, chemische omgeving,
- twee levenslijnen zonder intermediair verankerpunt met elkaar te verbinden, 4),
- een connector uit lichtmetaallegering te gebruiken als mobiel verankerpunt,

- een abrasieve connector te gebruiken als mobiel verankerpunt,
- een levenslijn te gebruiken dat op het niveau van de voeten van de gebruiker geplaatst is (fig 5),
- een levenslijn tempo 3 te gebruiken zonder te overwegen waarop een eventuele reddingsoperatie in alle veiligheid en op een doeltreffende manier uitgevoerd kan worden.

### Gekoppelde uitrustingen

De levenslijn tempo 3 is een onderdeel van een horizontaal valbeveiligingssysteem dat conform de norm EN 363 moet zijn en de volgende elementen moet bevatten:

- 1) twee verankerinrichtingen conform de norm EN 795,
  - 2) een levenslijn tempo 3 conform de norm EN 795, klasse B,
  - 3) een eerste connector te gebruiken als mobiel verankerpunt conform de norm EN 362,
  - 4) een valbeveiliging conform de norm EN 353.2 / EN 355 / EN 360,
  - 5) Een riem conform de norm EN354 (beperkt gebruik dat geen valrisico toelaat) tabel N°20,
  - 6) een valbeveiliging conform de norm EN 361
- Alle andere combinaties zijn verboden.**

**OPGELET**

Een valbeveiliging EN 361 is de enige uitrusting ter beveiliging van het lichaam dat gebruikt mag worden in een valbeveiligingssysteem.

In alle gevallen van gebruik, is het verplicht de pijl van de levenslijn tempo 3 te cumuleren in functie van de lengte en van het aantal gebruikers (tabel 1 en 2) en in functie van de maximale valafstand die door de fabrikant van de gebruikte valbeveiliging aanbevolen wordt.

Conform de Europese voorschriften hebben alle gecombineerde samenstellende onderdelen, onderstaand genummerd van 1) tot 6) en door Tractel® gecommmercialiseerd, een typische EG-markering gekregen na typisch EG-onderzoek en maken onderwerp uit van een gecontroleerde follow-up van de fabricatie.

### Conformiteit van de uitrusting

Bij deze verklaart de firma TRACTEL® S.A.S. RD 619 – Saint Hilaire sous Romilly – F-10102 Romilly sur Seine, Frankrijk dat de in deze handleiding beschreven uitrusting :

- Conform de voorschriften van de Europese Richtlijn 89/686/CEE van december 1989 zijn,
- Identiek zijn aan de PB's die beschikken over bewijzen van standaardonderzoeken, afgeleverd door het Apave SUDEUROPE S.A.S - B.P.3 - 33370 ARTIGUES PRES BORDEAUX - France en getest volgens de norm EN 795, klasse B,
- Anderworpen zijn aan de procedure van het artikel 11B van de richtlijn 89/686/EEG, onder controle van het genotificeerd organisme: Apave SUDEUROPE S.A.S - B.P.3 - 33370 ARTIGUES PRES BORDEAUX - France.

Elk bedrijf dat een persoonlijk beschermingsmiddel tegen hoogtevallen aan werknemend personeel of gelijkwaardig geachte medewerkers toevertrouwt, dient de arbeidsreglementering toe te passen. Binnen de Europese Gemeenschap moeten deze toestellen onderwerp uitmaken van een periodieke controle, conform de richtlijn 89/656/EEG van 30/11/89 (minstens jaarlijks door TRACTEL® S.A.S of door een door TRACTEL® S.A.S. erkend reparateur).



## Markering

De markering van elk product duidt aan:

- a: de commerciële merknaam: Tractel®
- b: de beschrijving van het product: bv.: stopfor S,
- c: de referentienorm: nummer en jaar van de norm
- d: de referentie van de productcode: groepcode, de markering "EG" duidt erop dat het product voldoet aan de eisen van de Richtlijn PB 89/686/EEG. "0082" duidt op het nummer van het genotificeerd organisme artikel 11.
- f: de datum van fabricatie,
- g het serienummer
- h: een pictogram dat aangeeft dat de handleiding gelezen moet worden voor elk gebruik,
- i: een pijl die de gebruiksrichting van de spanner tempo 3 aangeeft,
- k: de plaatsing van de ankerlijn,
- m: het type van de exclusief te gebruiken ankerlijn,



: hijstouw

- n : de diameter van de te gebruiken veiligheidssupport.
- p: het maximaal aantal gebruikers,
- s: de maximale afstand tussen de verankerpunten.

## Definities

### Tabel N°1: gebruikt als gebiedsbegrenzing

De in tabel 1 aangegeven waarden geven de pijl en gemeten krachten aan, na de ophanging van één, twee of drie personen, in functie van de lengte van de levenslijn tempo 3, conform deze handleiding geïnstalleerd.

De notie "gebiedsbegrenzing" is alleen denkbaar als het risico op vallen onmogelijk gemaakt werd. In dit geval worden de levenslijn en de samenstellende onderdelen van de valbeveiliging als bewegingsbegrenzers gebruikt. Ze moeten zodanig geïnstalleerd worden dat de gebruikers niet de stap kunnen maken die kan leiden tot een val.

### Tabel N°2: gebruikt als een valbeveiliging

De in tabel N° 2 aangegeven waarden geven de pijl en gemeten krachten aan, na de val van één, twee of drie personen, in functie van de lengte van de levenslijn tempo 3, conform deze handleiding geïnstalleerd.

## Consignas prioritarias

1. Antes de utilizar la línea de vida temporal tiempo 3, es indispensable, para la seguridad y eficacia de su utilización, leer el presente manual, comprender completamente su contenido y cumplir estrictamente con sus instrucciones.
2. El presente manual debe conservarse en buen estado hasta la puesta fuera de servicio del aparato, y mantenerse a disposición de cualquier operario. Se puede suministrar ejemplares suplementarios bajo pedido.
3. Los datos grabados en el aparato (ver el capítulo "marcado") deben permanecer perfectamente legibles. En caso de que se borren estas indicaciones, el aparato debe ser retirado de la utilización definitivamente.
4. La línea de vida temporal tiempo 3 es un componente de un sistema anticaidas de seguridad que debe emplearse exclusivamente junto con otros componentes compatibles entre sí y con la línea de vida temporal tiempo 3, y que cumplan con la reglamentación de seguridad y las normas aplicables, en particular la norma EN 363.
5. La línea de vida tiempo 3 sólo puede ser utilizada simultáneamente por tres personas máximo formada y competente o bajo la vigilancia de dicha persona. El objeto de esta formación debe comprender el procedimiento a seguir en caso de caída de uno o varios usuarios, así como una demostración de colocación y de utilización de la línea de vida tiempo 3 en un sistema completo en situación de utilización, y en condiciones de seguridad.
6. Es indispensable respetar las consignas de asociación de los equipos que forman el sistema de protección, de acuerdo con el presente manual y las instrucciones entregadas con los otros equipos asociados.
7. En particular, cada tiempo 3 debe ser montado exclusivamente en un soporte de anclaje flexible cuyas características sean estrictamente idénticas a las del soporte de anclaje Tractel® vendida para el modelo correspondiente de stopfor.  
El incumplimiento de esta exigencia puede poner en peligro la vida del usuario. Corresponde al usuario o a su responsable identificar los soportes de anclaje de su stock para evitar cualquier error al respecto.
8. Tractel® exige la utilización del soporte de anclaje Tractel® y rehúsa toda responsabilidad por el empleo de un de un tiempo 3 con cualquier otro soporte de anclaje que no sea de origen Tractel® y del modelo indicado para el modelo correspondiente de stopfor. Así mismo, Tractel® sólo puede garantizar un sistema anticaidas en la medida de que esté compuesto exclusivamente de componentes comercializados, mantenidos, montados y colocados de acuerdo con las reglas de seguridad y las normas aplicables.
9. Tractel® rehúsa toda responsabilidad por el desmontaje de un línea de vida tiempo 3 que haya sido desmontado fuera de su control, especialmente en caso de reemplazo de piezas originales por piezas de otro origen.
10. Cualquier modificación o adición al equipo no se puede realizar sin el acuerdo escrito de Tractel®. La conexión de la línea de vida tiempo 3 a la estructura de recepción sólo se realiza únicamente con la ayuda de un soporte de seguridad con la marca EN 795-B de una resistencia mínima de 12 kN a la ruptura.
11. Antes de la utilización de la línea de vida tiempo 3, el o los usuarios, o la autoridad responsable de su seguridad deberá haber verificado la solidez de los anclajes del soporte de anclaje de conformidad con la reglamentación y las normas en vigor. Resistencia mínima de 12 kN a la ruptura.
12. Nunca utilizar una línea de vida tiempo 3 cuyo soporte de aseguramiento (L), así como el tensor (T) no estén en buen estado aparente. Toda línea de vida tiempo 3 deteriorado debe ser devuelto a Tractel® o a su distribuidor para su reparación, salvo decisión de eliminación. Todo soporte de anclaje que presente señales de desgaste o deterioro debe ser  
20 eliminado.
13. Todo línea de vida tiempo 3 que haya detenido una caída o de cuya seguridad se dude debe ser devuelto obligatoriamente a Tractel® o a su taller de reparación autorizado para su control. El aparato no podrá ser reutilizado sin el acuerdo escrito de Tractel® o de su reparador autorizado. El soporte de anclaje que haya recibido la acción del stopfor durante una caída del usuario debe ser retirado de la utilización.
14. Cualquier reparación se debe efectuar conforme a los modos operativos de Tractel®.
15. Nunca utilizar la línea de vida tiempo 3 y sus componentes asociados en el sistema de seguridad para una utilización que no sea aquélla para los cuales están destinados, y en condiciones que no sean aquéllas previstas en el presente manual. Sobre todo, nunca utilizar la línea de vida tiempo 3 para suspender de éste al operario en una ocasión que no sea una caída ni tampoco para una operación de recuperación de salvamento.
16. Es indispensable enviar la línea de vida tiempo 3 a Tractel® o a uno de sus talleres de reparación autorizados o a una persona competente para su revisión por lo menos una vez cada doce meses. Este examen deberá referirse al funcionamiento del tensor (T), y sobre todos los equipos asociados, pero también a la legibilidad de la marcación. La seguridad del usuario está vinculada al mantenimiento de la eficacia y a la resistencia del equipo.
17. Importante: Si debe confiar este material a una persona asalariada o similar, asegúrese de que cumple con la normativa de salud e higiene en el trabajo aplicable.
18. Se recomienda atribuir personalmente una línea de vida tiempo 3 a un usuario designado, especialmente si se trata de personal asalariado.
19. Todo tensor (T) o soporte de anclaje (L) retirado definitivamente de la utilización debe ser destruido o hacerlo inaccesible para evitar que sea utilizado por equivocación.
20. Para la seguridad es esencial que el dispositivo o el punto de anclaje siempre se posicione correctamente y que el trabajo sea efectuado de tal manera que se reduzca al mínimo el riesgo de caídas y la altura de la caída.
21. Para la seguridad es primordial verificar el espacio requerido bajo el usuario en el lugar de trabajo antes de cada utilización, de tal manera que en caso de caída no haya obstáculos en la trayectoria de la caída ni colisión con el suelo.
22. Nunca utilizar la línea de vida tiempo 3 si uno de sus elementos está dañado o si corre el riesgo de deteriorar la función de seguridad del aparato. Durante la colocación, no debe haber degradación de las funciones de seguridad.
23. El o los usuarios deben estar en buenas condiciones físicas y psicológicas durante la utilización del equipo. En caso de dudas, consultar con un médico. La línea de vida tiempo 3 no debe ser utilizado por mujeres embarazadas.
24. El equipo no se debe utilizar más allá de sus límites, o en cualquier otra situación diferente a aquella para la que se ha previsto (ver capítulo « condiciones de utilización »).
25. Si la línea de vida tiempo 3 se revende fuera del primer país de destino, es esencial para la seguridad del operador que el revendedor proporcione el modo de empleo, las instrucciones para el mantenimiento, para los exámenes periódicos así como las instrucciones relativas a las reparaciones, redactados en el idioma del país de utilización del producto.
26. Antes de la utilización de la línea de vida tiempo 3, el usuario privilegiado, o la autoridad responsable de su seguridad, deberá haber verificado la solidez del amarre del soporte de anclaje (L) en conformidad con la reglamentación y con las normas en vigor.
27. Durante la utilización, es obligatorio verificar los elementos de ajuste y de fijación, verificar también que el equipo no corra el riesgo de ser dañado por: aristas vivas, frotamientos, fuentes de calor, etc.

ES

28. Durante la instalación de la línea de vida tiempo 3, el instalador debe protegerse con el fin de suprimir cualquier riesgo de caída.

#### ATENCIÓN

Antes y durante la utilización, debe prever la forma en que el eventual rescate podría realizarse eficazmente y en total seguridad.

#### APLICACIONES ESPECIALES

Para cualquier aplicación especial, no dude en dirigirse a TRACTEL® S.A.S.

### Función y descripción

La línea de vida tiempo 3 es una línea de vida horizontal temporal y transportable, conforme a la norma EN 795 clase B. También se prueba para una utilización por 3 personas. Es ajustable de 1m a 18 m. La resistencia a la ruptura de los anclajes de extremos debe ser de 12 kN mínimo.

Este equipo se debe utilizar con un sistema de parada de las caídas conforme al EN 363.

Este equipo conviene para una utilización en obra al aire libre y para una gama de temperaturas comprendida entre -35°C y +60°C.

La línea de vida tiempo 3 consta de los siguientes elementos:

- Un soporte de aseguramiento lg 18 m en driza de diámetro 12,5 de poliamida certificado por Tractel® (L).
- Un tensor tiempo 3 con regulador de aluminio (T).
- 2 conectores colocados en un lado de la línea, sobre la hebilla en el extremo del soporte de aseguramiento (L) y del otro lado en el tensor (T).
- 2 eslingas de anclaje AS19 long 2 m.
- 1 bolsa de transporte.

#### PELIGRO

La utilización de un línea de vida tiempo 3 sobre un soporte de aseguramiento no adaptado a este modelo conforme al presente manual implica un peligro de no funcionamiento del aparato, y en consecuencia de caída que puede poner en peligro la vida del usuario.

### Instalación

Antes de la instalación de la línea de vida tiempo 3, verificar que los puntos de enganche posean una resistencia mecánica suficiente de 12kN a la ruptura

#### 1. Montaje

Conectar el conector del soporte de aseguramiento (L) de la línea de vida tiempo 3 al primer punto de anclaje y luego, conectar el segundo conector situado en el tensor (T) al segundo punto de anclaje. Los dos puntos de anclaje deben estar separados entre sí de 18 m máximo. La línea de vida se debe colocar horizontalmente con una pendiente máxima de 15°.

Para efectuar la tensión de la línea de vida tiempo 3, tirar manualmente la hebra floja del soporte de aseguramiento paralelamente al eje de la línea de vida con el fin de reducir al máximo la flecha del soporte de aseguramiento. Manteniendo el esfuerzo de puesta en tensión en la hebra floja, separar la hebra floja de la línea de vida con el fin de permitir el bloqueo de la leva del tensor (Q) en el soporte de aseguramiento (L).

La línea de vida tiempo 3 se debe instalar lo más alto posible y por lo menos a media altura de un hombre.

#### ATENCIÓN

Antes de la instalación, verificar que ninguna persona circule bajo la zona de implantación de la línea de vida.

Antes de tensar la línea de vida, verificar que la flecha grabada en el tensor esté orientada hacia la hebra tensada del soporte de aseguramiento.

#### 2. Desmontaje

Para aflojar la línea de vida tiempo 3, ejerciendo al mismo tiempo un esfuerzo sobre la hebra floja del soporte de aseguramiento, aplicar manualmente un esfuerzo de giro en el tensor (T) con el fin de dejar deslizar el soporte de aseguramiento (L) en el tensor por desbloqueo de la leva (Q).

Desenganchar luego los dos conectores de los puntos de anclaje.

#### ATENCIÓN

Verificar antes de aflojar la línea que ninguna persona esté enganchada.

Verificar que ninguna persona circule debajo de la línea de vida.

### Examen antes de la utilización

Verificar:

- Que no haya deformación del tensor (T);
- Visualmente el estado del soporte de aseguramiento;
- Verificar las condiciones de instalación del sistema (ver capítulo "instalación"),
- Verificar que el usuario no golpee ningún obstáculo durante y después de la caída.
- Verificar la compatibilidad del anticaídas con el entorno de la instalación de la línea de vida tiempo 3.
- Verificar que la línea esté bien tensada.

### Condiciones de utilización

Para conectarse en la línea de vida tiempo 3, el o los usuarios utilizan como punto de anclaje móvil un conector de hilo de acero o 10 mm conforme a la norma EN 362.

No utilizar la línea de vida tiempo 3 en las siguientes condiciones: Temperatura superior a +50°C inferior a -40°.

En entorno químico.

### Almacenaje

La línea de vida tiempo 3 se debe almacenar en un lugar al abrigo de la humedad y conservar a una temperatura comprendida entre -40°C y +50°C.

### Mantenimiento y reparación

El usuario deberá realizar un mantenimiento periódico. Además de los exámenes descritos en el capítulo "Examen antes de la utilización", se realizará el siguiente mantenimiento:

- Si el soporte de anclaje está sucio, hay que lavarlo con agua limpia y fría y, llegado el caso, con un detergente para tejidos delicados. Utilizar un cepillo sintético.
- Si durante la utilización o el lavado el soporte de anclaje se ha mojado, hay que dejarlo secar naturalmente a la sombra y lejos de toda fuente de calor.
- Antes de cada utilización, verificar el soporte de anclaje visualmente a lo largo de toda su longitud.

- Daños graves no visibles pueden afectar la resistencia del soporte de anclaje. Por lo tanto, TRACTEL® recomienda no permitir la utilización del soporte de anclaje fuera del control de una persona responsable del equipo.
- Los ácidos, aceites y la gasolina, al entrar en contacto con el soporte de anclaje, afectan su resistencia. Las fibras de poliamida del soporte de anclaje son entonces atacadas por estos productos. El deterioro resultante de las fibras no siempre es visible a simple vista.
- Evitar la exposición innecesaria del soporte de anclaje al sol y guardarlo a la sombra y protegido de la humedad.
- Evitar cualquier frotamiento del soporte de anclaje con aristas vivas o superficies abrasivas.
- Almacenar el soporte de aseguramiento en una bolsa para su protección y su transporte. TRACTEL® suministra una bolsa adaptada con la línea de vida tiempo 3.
- No se requiere de ningún mantenimiento específico del tensor. Sin embargo, se recomienda una limpieza con agua jabonosa.
- El mantenimiento anual y las reparaciones son efectuados por TRACTEL® o por un reparador autorizado o una persona competente habilitada y designada por el jefe de empresa.

### Contraindicaciones de empleo

Está prohibido:

- utilizar la línea de vida tiempo 3 fuera del marco de un sistema de parada de caídas,
- utilizar la línea de vida tiempo 3 como medio de suspensión del usuario o de cualquier otra carga,
- utilizar la línea de vida tiempo 3 si está mal tensado o no lo está, o si su ángulo de instalación rebasa con la horizontal los 15° (fig. 5).
- voltear el tensor tiempo 3, la flecha siempre debe estar orientada en dirección del soporte de aseguramiento tensado fijado en el extremo por el conector,
- utilizar un línea de vida que haya parado una caída, sin que este aparato haya sido verificado y probado después de una caída por el fabricante o un reparador autorizado por el fabricante,
- utilizar otro soporte de aseguramiento diferente al compatible con el tensor tiempo 3,
- utilizar un soporte de aseguramiento que presente defectos, nudos o signos visibles de deterioro,
- utilizar un aparato durante un periodo superior a doce meses sin haber procedido a su verificación por el fabricante o un técnico de reparación autorizado por el fabricante.
- utilizar otro tensor que no sea el tensor tiempo 3 certificado por Tractel®,
- utilizar la línea de vida para una longitud superior a 18 m entre puntos de anclaje (fig. 4),
- utilizar un línea de vida si la altura libre es insuficiente. Ver cuadro 2 (utilización normal después de una caída) y 1 (utilización restringida). Ver § "definición",
- utilizar un línea de vida si los puntos de anclaje tienen una resistencia demasiado débil o estimada como tal,
- utilizar un línea de vida si al menos uno de los dos puntos de anclaje está dañado,
- utilizar un línea de vida si, en el transcurso de la caída, el o los usuarios corren el riesgo de chocar con un obstáculo,
- utilizar un línea de vida si el o los usuarios no han leído y comprendido el presente manual,
- utilizar un línea de vida a temperaturas superiores a + 50° e inferiores a -40° o en un entorno químico agresivo,
- conectar dos líneas de vida sin punto de anclaje intermedio (fig. 4),
- utilizar un conector de aleación ligera como punto de anclaje móvil,

- utilizar un conector abrasivo como punto de anclaje móvil,
- utilizar un línea de vida posicionado a nivel de los pies del usuario (fig. 5),
- instalar y utilizar un línea de vida tiempo 3 sin haber previsto la manera en que el rescate eventual podría realizarse de manera eficaz y en total seguridad.

### Equipos asociados

La línea de vida tiempo 3 es un componente de un sistema de seguridad anticaídas de disposición horizontal que debe ser conforme a la norma EN 363 y que debe

incluir:

- 1) Dos dispositivos de anclaje conforme a la norma EN 795,
  - 2) Una línea de vida tiempo 3 conforme a la norma EN 795 clase B,
  - 3) Un primer conector utilizado como punto de anclaje móvil conforme a la norma EN 362,
  - 4) Un anticaídas conforme a la norma EN 353.2 / EN 355 / EN 360,
  - 5) Un cablestro conforme a la norma EN354 (utilización restringida que no permite el riesgo de caída) cuadro N° 20,
  - 6) Un arnés anticaídas conforme con la norma EN 361
- Cualquier otra asociación está prohibida.**

#### ATENCIÓN

Un arnés anticaídas EN361 es el único dispositivo de prevención del cuerpo que se permite utilizar en un sistema de parada de caídas.

En todos los casos de utilización, es obligatorio acumular la flecha de la línea de vida tiempo 3, en función de su longitud y del número de usuarios (cuadro 1 y 2) y la distancia de caída máxima recomendada por el fabricante del anticaídas utilizado.

Conforme a las prescripciones europeas, cada uno de los componentes asociados enumerados anteriormente de 1) a 6), comercializados por Tractel®, ha recibido un marcado CE al final de un examen CE de tipo, y ha sido objeto de un seguimiento de control de fabricación.

### Conformidad del equipo

La sociedad Tractel® S.A.S. RD 619-Saint Hilaire sous Romilly-F-10102 Romilly-sur-Seine Francia declara, por la presente, que el equipo de seguridad descrito en este manual,

- es conforme a las disposiciones de la Directiva Europea 89/686/CEE de diciembre de 1989,
- son idénticos a los E.P.I. que han sido objeto de las certificaciones de exámenes de tipo suminsitrados por la Apave SUDEUROPE S.A.S - B.P.3 - 33370 ARTIGUES PRES BORDEAUX - France, y probados según la norma EN 795 clase B,
- son sometidos al procedimiento contemplado por el Art. 11B de la Directiva 89/686/CEE, bajo el control del organismo notificado: Apave SUDEUROPE S.A.S - B.P.3 - 33370 ARTIGUES PRES BORDEAUX - France.

Toda empresa que confíe un equipo de protección individual anticaídas de altura a personal asalariado o asimilado debe aplicar la normativa de salud e higiene en el trabajo.

En la Unión Europea, estos aparatos deben ser objeto de una verificación periódica, de conformidad con la directiva 89/686/CEE del 30/11/89 (por lo menos anualmente por TRACTEL® S.A. o por un técnico de reparación autorizado por TRACTEL® S.A.).

## Marcaje

El marcado de cada producto indica:

- a: la marca comercial: Tractel<sup>®</sup>,
- b: la designación del producto: ex: stopfor S,
- c: la norma de referencia: número y año de la norma
- d: la referencia del product code: Group code,
- e: la marcación "CE" indica que el equipo responde a las exigencias de la Directiva EPI 89/686/CEE. "0082" indica el número del organismo notificado artículo 11
- f: la fecha de fabricación,
- g: el número de serie,
- h: un pictograma que indica que hay que leer el manual antes de la utilización,
- i : una flecha que indica el sentido de la utilización del tensor tempo 3,
- k: el emplazamiento del soporte de anclaje,
- m: el tipo de soporte de anclaje por utilizar exclusivamente,



: driza

- n: el diámetro del soporte de seguridad a utilizar.
- p: la cantidad de usuarios máxima,
- s: la distancia máxima entre los puntos de anclaje.

## Definiciones

### Cuadro N° 1: utilización restringida

Los valores indicados en el cuadro N° 1 indican la flecha y los esfuerzos medidos después de la puesta en suspensión de una, dos, o tres personas en función de la longitud de la línea de vida tempo 3 instalado conforme al presente manual.

La noción de restringido sólo es previsible si el riesgo de caída se hace imposible. En este caso, la línea de vida y los componentes anticaídas se utilizan como limitadores de movimiento. Se deben instalar de tal manera que se impida al o a los usuarios franquear el paso que conduce a la caída.

### Cuadro N° 2: utilización normal después de una caída

Los valores indicados en el cuadro N° 2 indican la flecha y los esfuerzos medidos después de una caída de una, dos, o tres personas en función de la longitud de la línea de vida tempo 3 instalada conforme al presente manual.

## Prescrizioni prioritarie

1. Prima di utilizzare la linea di vita temporanea tempo 3, è indispensabile, per la sicurezza e l'efficacia del suo impiego, leggere attentamente il presente manuale, comprenderne integralmente il contenuto ed attenersi scrupolosamente alle sue prescrizioni.
2. Il presente manuale deve essere conservato in buono stato, finché l'apparecchio è in uso, e deve essere tenuto a disposizione di ogni operatore. Copie supplementari possono essere fornite su richiesta.
3. Le indicazioni incise sull'apparecchio (vedi capitolo "marcatura") devono rimanere perfettamente leggibili. Nel caso in cui queste indicazioni si siano cancellate, l'apparecchio dovrà essere definitivamente ritirato dall'uso.
4. La linea di vita temporanea tempo 3 è un componente di un sistema di sicurezza d'arresto di caduta, che deve essere utilizzato esclusivamente in associazione con altri dispositivi compatibili tra di loro e con la linea di vita temporanea tempo 3, in conformità alle normative vigenti in tema di sicurezza, in particolar modo alla normativa EN 363.
5. La linea di vita tempo 3 può essere usata contemporaneamente da un massimo di tre persone addestrate e competenti o sotto la sorveglianza di una terza persona. Prima di utilizzare la linea di vita tempo 3 è indispensabile aver ricevuto un'apposita formazione ed un addestramento, comprendente una dimostrazione di posizionamento e di utilizzo della linea di vita tempo 3 su un sistema completo in fase di utilizzo e in condizioni di sicurezza. Questa formazione deve includere anche la procedura da seguire in caso di caduta di uno o più operatori.
6. È indispensabile rispettare le istruzioni di associazione dei dispositivi che compongono il sistema di protezione, attenendosi a quanto previsto dal presente manuale ed alle istruzioni fornite con gli altri dispositivi associati.
7. In modo particolare, ogni stopfor tempo 3 deve essere montato esclusivamente su un supporto corda semistatica rx 11 Tractel®. Il mancato rispetto di questa prescrizione può mettere in pericolo la vita dell'utilizzatore. È compito dell'utilizzatore o del suo datore di lavoro verificare la corrispondenza tra questi due elementi.
8. Tractel® declina ogni responsabilità per l'impiego di una tempo 3 con una corda diversa da quello originale Tractel®. Tractel® inoltre non può garantire un sistema di arresto caduta se lo stesso non è composto esclusivamente da componenti commercializzati, verificati, assemblati e posizionati in conformità alle norme di sicurezza previste dalla legislazione in vigore.
9. Tractel® declina ogni responsabilità per il mal funzionamento di una linea di vita tempo 3, in caso di sostituzione di pezzi di origine con pezzi di provenienza diversa.
10. Non è possibile effettuare modifiche o aggiunte al dispositivo senza un preliminare accordo scritto di Tractel®. Il collegamento della linea di vita tempo 3 alla struttura d'inserimento deve essere effettuata utilizzando esclusivamente un supporto di ancoraggio contrassegnato EN 795-B con resistenza minima di 12 kN alla rottura.
11. Prima dell'utilizzo della linea di vita tempo 3, gli utilizzatori, o il responsabile della sicurezza, dovrà aver verificato la solidità della struttura di ancoraggio in conformità alle norme di sicurezza previste dalla legislazione in vigore. Resistenza minima di 12 kN alla rottura.
12. Non utilizzare mai una linea di vita tempo 3 la cui corda Tractel® rx11 (L) e/o il tenditore stopfor (T) non siano in apparente buono stato.  
Qualunque linea di vita tempo 3 che presenti segni di deterioramento dovrà essere inviata a Tractel® o al suo distributore per la riparazione, salvo deciderne l'eliminazione. Qualunque supporto di ancoraggio che presenti segni di usura o di deterioramento dovrà essere eliminato.
13. Qualunque linea di vita tempo 3 che abbia arrestato una caduta o di cui si dubiti della sicurezza dovrà essere tassativamente inviato a Tractel® o ad un'officina autorizzata per un controllo. L'apparecchio non potrà essere riutilizzato senza l'accordo scritto di Tractel® o della sua officina autorizzata.
14. Qualsiasi riparazione dovrà essere effettuata in conformità alle modalità operative di Tractel®.
15. Non utilizzare mai la linea di vita tempo 3, e i componenti ad essa associati nel sistema di sicurezza, per un uso diverso da quello a cui sono destinati, e in condizioni diverse da quelle previste dal presente manuale. In modo particolare, non utilizzare mai la linea di vita tempo 3 né per sostenere l'operatore (se non in caso di caduta), né per un'operazione di recupero durante un salvataggio.
16. È obbligatorio inviare la linea di vita tempo 3 a Tractel®, o a personale autorizzato, per la sua revisione almeno una volta all'anno. Questo controllo dovrà riguardare il funzionamento del tenditore stopfor (T) e di tutti i dispositivi associati, nonché la leggibilità della marcatura. La sicurezza dell'utilizzatore dipende dal mantenimento dell'efficienza e dalla resistenza del dispositivo.
17. Importante: se si deve affidare questo materiale a personale dipendente o assimilato, è necessario attenersi alla normativa sul lavoro in vigore. 17. Si raccomanda di attribuire personalmente Stopfor® a ciascun utilizzatore, in modo particolare se si tratta di personale dipendente.
18. Si raccomanda di attribuire personalmente una linea di vita tempo 3 a un utilizzatore designato, in modo particolare se si tratta di personale dipendente.
19. Ogni tenditore stopfor (T), o corda (L), ritirato definitivamente dall'uso, dovrà essere distrutto o messo definitivamente fuori accesso, per evitare che possa essere inavvertitamente utilizzato.
20. Ai fini della sicurezza è essenziale che il dispositivo o il punto di ancoraggio siano sempre correttamente posizionati e che il lavoro sia effettuato in modo da ridurre al minimo sia il rischio di caduta che l'altezza della stessa.
21. Per la sicurezza è indispensabile verificare lo spazio richiesto al di sotto dell'utilizzatore sul luogo di lavoro, prima di ogni utilizzo, in modo che in caso di caduta non vi siano ostacoli sulla traiettoria della stessa, né collisione col suolo.
22. Non utilizzare mai la linea di vita tempo 3 se uno dei suoi elementi è danneggiato o se rischia di non garantire la funzione di sicurezza dell'apparecchio. Al momento dell'installazione non deve esistere un deterioramento delle funzioni di sicurezza.
23. Il o gli utilizzatori devono essere in piena forma fisica e psicologica durante l'utilizzo del dispositivo. In caso di dubbio consultare un medico. La linea di vita tempo 3 non deve essere utilizzata da donne in stato di gravidanza.
24. Il dispositivo non deve essere utilizzato oltre i suoi limiti, o in situazioni diverse da quelle per cui è previsto (vedi capitolo "condizioni di utilizzo").
25. Se la linea di vita tempo 3 è rivenduta fuori dal primo paese di destinazione, per la sicurezza dell'operatore è indispensabile che il rivenditore fornisca le modalità d'impiego, le istruzioni per la manutenzione e per i controlli periodici, nonché le istruzioni relative alle riparazioni, redatte nella lingua del paese di utilizzo del prodotto.
26. Prima dell'utilizzo della linea di vita tempo 3, l'utilizzatore designato, o l'autorità responsabile della sua sicurezza, dovrà aver verificato la solidità dell'aggancio del supporto di trattenuta (L) in conformità alla normativa in vigore.
27. Durante l'utilizzo è indispensabile verificare gli elementi di regolazione e di fissaggio, verificare inoltre che il dispositivo non rischi di essere danneggiato da: spigoli vivi, sfregamenti, fonti di calore...
28. Durante l'installazione della linea di vita tempo 3, l'installatore deve prendere le precauzioni necessarie atte ad evitare qualsiasi rischio di caduta.



### ATTENZIONE

Prima e durante l'utilizzo è necessario che vengano prese tutte le precauzioni atte a garantire un eventuale salvataggio in maniera efficace e in totale sicurezza

### APPLICAZIONI SPECIALI

Per qualunque applicazione speciale è necessario rivolgersi alla TRACTEL® S.A.S.

## Funzione e descrizione

La linea di vita tempo 3 è una linea di vita orizzontale provvisoria e trasportabile, conforme alla norma EN 795 classe B. E' inoltre omologata per essere utilizzata da 3 persone. E' regolabile da 1m a 18 m. La resistenza degli ancoraggi d'estremità deve essere di 12 kN minimo alla rottura.

Questo dispositivo deve essere utilizzato con un sistema di arresto cadute conforme all'EN 363.

Questo dispositivo è adatto per un utilizzo in cantiere all'aria aperta e per una gamma di temperatura compresa tra -35°C e +60°C.

La linea di vita tempo 3 è costituita dai seguenti elementi :

- Un supporto di trattenuta Ig 18 m in corda di diametro 12.5 in poliammide omologato da Tractel® (L).
- Da un tenditore tempo 3 autoserrante in alluminio (T).
- Da 2 connettori posizionati da un lato della linea, sul occhio munito di radancia del supporto di trattenuta (L) e dall'altro lato sul tenditore (T).
- Da 2 anelli in fettuccia AS19 Ig 2 m.
- Da 1 sacca da trasporto.

### PERICOLO

L'utilizzo di uno Stopfor® su un supporto di trattenuta non idoneo per quel modello, secondo quanto previsto dal presente manuale, potrebbe causare rischio di non funzionamento dell'apparecchio, e quindi di caduta, che potrebbe mettere in pericolo la vita dell'operatore.

## Installazione

Prima dell'installazione della linea di vita tempo 3, verificare che i punti di aggancio abbiano una resistenza meccanica sufficiente. 12kN alla rottura

### 1. Montaggio

Collegare il connettore del supporto di trattenuta (L) della linea di vita tempo 3 al primo punto di ancoraggio, successivamente collegare il secondo connettore situato sul tenditore (T) al secondo punto di ancoraggio. Tra i due punti di ancoraggio dovrà esserci una distanza massima di 18 m. La linea di vita deve essere posizionata orizzontalmente con una pendenza max di 15°.

Per effettuare la tensione della linea di vita tempo 3, tirare manualmente il tratto libero del supporto di trattenuta parallelamente all'asse della linea di vita, in modo da ridurre al massimo la flessione del supporto di trattenuta. Mantenendo sempre lo sforzo di messa in tensione sul tratto libero, allontanare il tratto libero dalla linea di vita in modo da permettere il bloccaggio della camma del tenditore (Q) sul supporto di trattenuta (L).

La linea di vita tempo 3 deve essere installata più in alto possibile e come minimo a metà altezza d'uomo.

### ATTENZIONE

Prima dell'installazione, verificare che nessuno circoli sotto la zona di posizionamento della linea di vita.

Prima di tendere la linea, verificare che la freccia impressa sul tenditore sia correttamente orientata verso il tratto teso del supporto di trattenuta.

### 2. Smontaggio

Per allentare la linea di vita tempo 3, sempre mantenendo in tensione il tratto libero del supporto di trattenuta, esercitare manualmente uno sforzo di rotazione sul tenditore (T) in modo da far scivolare il supporto di trattenuta (L) nel tenditore mediante lo sbloccaggio della camma (Q).

Sganciare successivamente i due connettori dei punti di ancoraggio.

### ATTENZIONE

Verificare prima di allentare la linea che non vi siano persone agganciate.

Verificare che nessuno circoli sotto la linea di vita.

## Verifica prima dell'utilizzo

Controllare :

- Che non vi siano deformazioni del tenditore (T) ;
- Visivamente lo stato del supporto di trattenuta ;
- Verificare le condizioni d'installazione del sistema (vedi capitolo "installazione").
- Verificare che l'utilizzatore non possa urtare alcun ostacolo durante e dopo la caduta.
- Verificare la compatibilità dell'anticaduta con l'ambiente di installazione della linea di vita tempo 3.
- Verificare che la linea sia ben tesa.

## Condizioni di utilizzo

Per collegarsi alla linea di vita tempo 3, il o gli utilizzatori impiegano come punto di ancoraggio mobile un connettore in filo d'acciaio ø 10 mm conforme alla norma EN 362.

Non utilizzare la linea di vita tempo 3 nelle seguenti condizioni: Temperatura superiore a +50° e inferiore a -40°.

In ambiente chimico.

## Immagazzinaggio

La linea di vita tempo 3 deve essere stoccata in un luogo al riparo dall'umidità e mantenuta ad una temperatura compresa tra -40°C e +50°C.

## Manutenzione e riparazione

L'utilizzatore dovrà effettuare una manutenzione regolare. Oltre ai controlli descritti al capitolo 3, "Verifica prima dell'utilizzo" dovrà essere effettuata la seguente manutenzione:

- Se il supporto di trattenuta è sporco, occorre lavarlo con acqua pulita e fredda con l'aggiunta eventualmente di un detersivo per tessuti delicati ; utilizzare una spazzola sintetica ;
- Se durante l'utilizzo, o dopo il lavaggio, supporto di trattenuta è rimasto bagnato, bisogna farlo asciugare naturalmente all'ombra, lontano da qualunque fonte di calore ;
- Prima di ogni utilizzo ispezionare il supporto di trattenuta visivamente su tutta la sua lunghezza ;
- Danni gravi non visibili potrebbero compromettere la resistenza del supporto di trattenuta. TRACTEL® raccomanda di non

permettere l'utilizzo del supporto di trattenuta se non sotto il controllo di una persona responsabile del dispositivo ;

- Gli acidi, gli oli e la benzina, che vengono in contatto con il supporto di trattenuta, ne compromettono la resistenza, in quanto le fibre in poliammide del supporto di trattenuta vengono attaccate da questi prodotti. I danni che le fibre subiscono non sempre sono visibili ad occhio nudo;
- Evitare l'esposizione inutile del supporto di trattenuta al sole, stoccarlo all'ombra e al riparo dall'umidità ;
- Evitare sfregamenti del supporto di trattenuta contro spigoli vivi o superfici abrasive
- Stoccare il supporto di trattenuta in un sacchetto di protezione e per il trasporto. TRACTEL® fornisce una sacca adatta alla linea di vita tempo 3.
- Il tenditore non richiede nessuna manutenzione specifica. Si consiglia tuttavia un lavaggio con acqua insaponata.
- La manutenzione annuale e le riparazioni devono essere effettuate da TRACTEL®, o da un tecnico autorizzato, o da personale qualificato abilitato ed autorizzato dal capo officina.

### Controindicazioni d'impiego

E' vietato:

- utilizzare la linea di vita tempo 3 fuori dal contesto del sistema di arresto cadute,
- utilizzare la linea di vita tempo 3 come mezzo di sospensione dell'utilizzatore o di qualunque altro carico,
- utilizzare la linea di vita tempo 3 se non è tesa o è tesa male, o se il suo angolo d'installazione supera in orizzontale i 15° (fig 5).
- ruotare il tenditore tempo 3, la freccia deve sempre essere orientata in direzione del supporto di trattenuta teso fissato all'estremità tramite il connettore,
- utilizzare una linea di vita che abbia arrestato una caduta, senza che questo apparecchio sia stato controllato e testato dopo una caduta dal costruttore o da un tecnico autorizzato dal costruttore,
- utilizzare un supporto di trattenuta diverso da quello compatibile con il tenditore tempo 3,
- utilizzare un supporto di trattenuta che presenti difetti, nodi o segni visibili di deterioramento,
- utilizzare un apparecchio per un periodo superiore a dodici mesi senza che sia stata effettuata la revisione da parte del costruttore.
- utilizzare un tenditore diverso dal tenditore tempo 3 omologato da Tractel®,
- utilizzare la linea di vita per una lunghezza superiore a 18 m tra i punti di ancoraggio (fig 4),
- utilizzare una linea di vita se il tirante d'aria è insufficiente. Vedi tabella 2 (utilizzo normale dopo una caduta) e 1 (utilizzo limitato). Vedi § "definizione",
- utilizzare una linea di vita se i punti di ancoraggio hanno una resistenza troppo debole o stimata come tale,
- utilizzare una linea di vita se almeno uno dei due punti di ancoraggio è danneggiato,
- utilizzare una linea di vita se, durante la caduta, il o gli utilizzatori rischiano di urtare un ostacolo,
- utilizzare una linea di vita se il o gli utilizzatori non hanno letto e compreso il presente manuale,
- utilizzare una linea di vita a temperature superiori a +50° e inferiori a -40° o in un ambiente chimico aggressivo,
- collegare due linee di vita senza punto di ancoraggio intermedio (fig. 4),
- utilizzare un connettore in lega leggera come punto di ancoraggio mobile,

- utilizzare un connettore abrasivo come punto di ancoraggio mobile.
- utilizzare una linea di vita posizionata a livello dei piedi dell'utilizzatore (fig 5),
- installare e utilizzare una linea di vita tempo 3 senza aver preso tutte le precauzioni atte a garantire un eventuale salvataggio in maniera efficace e in totale sicurezza.

### Dispositivi associati

La linea di vita tempo 3 è un componente di un sistema di sicurezza a disposizione orizzontale che deve rispettare la norma EN 363 e deve includere :

- 1) due dispositivi di ancoraggio conformi alla norma EN 795,
- 2) una linea di vita tempo 3 conforme alla norma EN 795 classe B,
- 3) un primo connettore utilizzato come punto di ancoraggio mobile conforme alla norma EN 362,
- 4) Un anticaduta conforme alla norma EN 353.2 / EN 355 / EN 360,
- 5) Un cordino conforme alla norma EN354 (utilizzo limitato che non permette il rischio di caduta) tabella N°20,
- 6) un'imbracatura anticaduta conforme alla norma EN 361 (punto di ormeggio sternale o dorsale).

**E' vietata qualsiasi altra associazione.**

### ATTENZIONE

Un'imbracatura anticaduta EN361 è l'unico dispositivo di presa del corpo che sia consentito utilizzare in un sistema di arresto di cadute.

In ogni caso di utilizzo è tassativo sommare la flessione della linea di vita tempo 3, in funzione della sua lunghezza e del numero di utilizzatori (tabella 1 e 2) e la distanza di caduta massima prevista dal costruttore dell'anticaduta utilizzato.

In conformità alle normative europee, ciascuno dei componenti associati numerati qui di seguito da 1) a 6), commercializzati dalla Tractel®, ha ricevuto una marcatura CE, a seguito di una verifica secondo norma CE , ed è oggetto di controllo di qualità di produzione.

### Conformità del dispositivo

La società Tractel® S.A.S., RD 619-Saint Hilaire sous Romilly-F-10102 Romilly-sur-Seine Francia, dichiara, con la presente, che il dispositivo di sicurezza descritto in questo manuale,

- è conforme alle disposizioni della Direttiva Europea 89/686/CEE del dicembre 1989,
- è identico all'E.P.I. oggetto delle attestazioni di controllo del tipo rilasciato dall'Apave SUDEUROPE S.A.S - B.P.3 - 33370 ARTIGUES PRES BORDEAUX - France, e testato secondo la normativa EN 795 classe B,
- è sottoposto alla procedura prevista dall'art. 11B della Direttiva 89/686/CEE, sotto il controllo dell'organismo riconosciuto : Apave SUDEUROPE S.A.S - B.P.3 - 33370 ARTIGUES PRES BORDEAUX - France.

Qualunque azienda che affidi un dispositivo di protezione individuale contro le cadute da altezze a personale dipendente o assimilato, dovrà attenersi alla normativa sul lavoro vigente.

Nell'Unione Europea questi apparecchi devono essere oggetto di verifica periodica, in conformità alla direttiva 89/656/CEE del 30/11/89 (almeno una volta all'anno da parte di TRACTEL®

## Marcatura

La marcatura di ogni prodotto indica :

- a: il marchio commerciale : Tractel<sup>®</sup>,
- b: la denominazione del prodotto : *es: stopfor S*,
- c: la norma di riferimento : numero e anno della norma:  
il riferimento del codice prodotto : Gruppo codice :
- e: la marcatura "CE" indica che il dispositivo risponde alle prescrizioni della Direttiva EPI 89/686/CEE "0082" indica il numero dell'organismo riconosciuto articolo 11
- f : la data di fabbricazione,
- g: il numero di serie
- h : un pictogramme indiquant qu'il faut lire la notice avant l'utilisation,
- i : una freccia che indica il verso di utilizzo del tenditore tempo 3,
- k: il posizionamento del supporto di trattenuta
- m: il tipo di supporto di trattenuta da utilizzare esclusivamente,



: fune semistatica

- n: diametro del supporto di ancoraggio da utilizzare.
- p: il numero massimo di utilizzatori,
- s: la distanza massima tra i punti di ancoraggio.

## Definizioni

### Tabella N°1 : utilizzo limitato

I valori indicati nella tabella N°1 indicano la flessione e gli sforzi misurati dopo la messa in sospensione di una, due, o tre persone in funzione della lunghezza della linea di vita tempo 3 installata in conformità al presente manuale.

La nozione di limitato è da prendere in considerazione solo quando il rischio di caduta è reso impossibile. In questa figura, la linea di vita e i componenti anticaduta sono utilizzati come limitatori di movimento. Devono essere installati in modo da impedire al o agli utilizzatori di oltrepassare il limite che può portare alla caduta.

### Tabella N°2 : utilizzo normale dopo una caduta

I valori indicati nella tabella N°2 indicano la flessione e gli sforzi misurati dopo una caduta di una, due, o tre persone, in funzione della lunghezza della linea di vita tempo 3 installata in conformità al presente manuale.

## Instruções Prioritárias

1. Antes de utilizar a linha de vida temporária tempo 3, é indispensável, para a segurança e a eficácia do uso, ler este manual, compreender totalmente o conteúdo e conformar-se estritamente com as recomendações.
2. Este manual deve ser conservado em bom estado, até à colocação fora de serviço do aparelho, e mantido ao dispor de todos os utilizadores. Exemplos suplementares poderão ser fornecidos sob pedido.
3. As indicações gravadas no aparelho (ver capítulo "marcação") devem permanecer perfeitamente legíveis. Se essas indicações ficarem apagadas, o aparelho deve ser retirado definitivamente do uso.
4. A linha de vida temporária tempo 3 é um componente de sistema de segurança antiqueda, que deve ser utilizado exclusivamente em associação com outros componentes compatíveis entre eles e com a linha de vida temporária tempo 3, e em conformidade com a regulamentação de segurança e as normas aplicáveis, designadamente a norma EN 363.
5. A linha de vida tempo 3 só pode ser utilizada simultaneamente por três pessoas no máximo, formadas e competentes ou sob a vigilância de uma terceira pessoa. O objecto dessa formação deve incluir o procedimento a seguir no caso de queda de um ou vários utilizadores, assim como uma demonstração de instalação e de utilização da linha de vida tempo 3 num sistema completo em situação de utilização e em condições de segurança.
6. É indispensável cumprir as recomendações de associação dos equipamentos que formam o sistema de protecção, como indicado neste manual e nas instruções fornecidas com os outros equipamentos associados.
7. Spécialement, chaque temps 3 doit être monté exclusivement sur un support d'assurance flexible dont les spécifications sont strictement identiques à celles du support d'assurance Tractel® vendue pour le modèle correspondant de stopfor.  
Le non respect de cette exigence peut mettre en danger la vie de l'utilisateur. Il appartient à l'utilisateur ou à son employeur de repérer les supports d'assurance de son stock afin d'éviter toute erreur à ce sujet.
8. A Tractel® impõe a utilização do suporte de ancoragem Tractel® e declina qualquer responsabilidade pelo uso de uma tempo 3 com um suporte de ancoragem que não seja de origem Tractel® e do modelo indicado para o modelo correspondente de tempo 3. De igual modo, a Tractel® só pode garantir um sistema antiqueda na medida em que o mesmo é constituído exclusivamente por componentes comercializados, mantidos, montados e instalados em conformidade com as regras de segurança e com as normas aplicáveis.
9. A Tractel® declina qualquer responsabilidade pelo funcionamento de uma linha de vida tempo 3 que tenha sido desmontada sem o seu controlo, em particular no caso de substituição de peças originais por peças de outra origem.
10. Toute modification ou adjonction à l'équipement ne peut se faire sans l'accord préalable écrit de Tractel®. La connexion de la ligne de vie tempo 3 à la structure d'accueil ne se fait exclusivement qu'à l'aide d'un support d'assurance marqué EN 795-B d'une résistance minimum de 12 kN.a la rupture.
11. Antes da utilização da linha de vida tempo 3, o ou os utilizadores, ou a autoridade responsável pela segurança, deverá ter verificado a solidez das ancoragens do suporte de ancoragem nos termos da regulamentação e das normas em vigor. Resistência mínima à ruptura de 12 kN.
12. Nunca utilizar uma linha de vida tempo 3 cujo suporte de ancoragem (L), assim como o tensor (T) não estejam em bom estado aparente.  
Qualquer linha de vida tempo 3 deteriorada deve ser enviada à Tractel® ou ao distribuidor para reparação, salvo decisão de a abater. Qualquer suporte de ancoragem que apresentar sinais de desgaste ou deterioração deve ser eliminado.
13. Qualquer linha de vida tempo 3 que deteve uma queda ou cuja segurança seja duvidosa deve ser enviada imperativamente para controlo à Tractel® ou ao reparador autorizado. O aparelho não poderá ser reutilizado sem o acordo escrito da Tractel® ou do seu reparador autorizado.
14. Qualquer reparação deve ser efectuada em conformidade com os modos operatórios da Tractel®.
15. Nunca utilizar a linha de vida tempo 3, e os componentes a ela associados no sistema de segurança, para um uso diferente do que para o qual se destinam, e em condições diferentes das previstas neste manual. Designadamente, nunca utilizar a linha de vida tempo 3 para suspender o utilizador em outra situação para além de uma queda.
16. É indispensável enviar a linha de vida tempo 3 à Tractel® ou a um dos reparadores autorizados, ou pessoa competente, para revisão, pelo menos uma vez por período de doze meses. Este exame deve incidir sobre o funcionamento do tensor (T) e sobre todos os equipamentos associados mas igualmente sobre a legibilidade da marcação. A segurança do utilizador está relacionada com a conservação da eficácia e com a resistência do equipamento.
17. Importante: Se este equipamento for confiado a pessoal assalariado ou similar, queira conformar-se com regulamentação de trabalho aplicável.
18. É aconselhável atribuir pessoalmente uma linha de vida tempo 3 a um utilizador designado, em particular quando se trata de pessoal assalariado.
19. Qualquer tensor (T), ou suporte de ancoragem (L), retirado definitivamente de uso deve ser destruído ou colocado definitivamente fora de acesso, para evitar que seja utilizado por descuido.
20. Para a segurança, é indispensável que o dispositivo ou o ponto de ancoragem esteja posicionado sempre correctamente e que o trabalho seja efectuado de modo a reduzir ao mínimo o risco de quedas e a altura de queda.
21. Para a segurança, é primordial verificar o espaço exigido abaixo do utilizador no local de trabalho antes de cada utilização, de modo que no caso de queda não haja obstáculo na trajectória da queda nem colisão com o chão.
22. Nunca utilizar a linha de vida tempo 3 se um dos elementos estiver danificado, ou em risco de deteriorar a função de segurança do aparelho. Ao instalar, não deve haver degradação das funções de segurança.
23. O ou os utilizadores devem estar em plena forma física e psicológica durante a utilização do equipamento. No caso de dúvida, consultar um médico. A linha de vida tempo 3 não deve ser utilizada por mulheres grávidas.
24. O equipamento não deve ser utilizado além dos seus limites, ou em qualquer outra situação diferente da prevista (ver capítulo "condições de utilização").
25. Se a linha de vida tempo 3 for revendida fora do primeiro país de destino, é essencial para a segurança do operador que o vendedor forneça o manual de utilização, as instruções para a manutenção, para os exames periódicos assim como as instruções referentes às reparações, redigidas no idioma do país de utilização do produto.
26. Antes da utilização da linha de vida tempo 3, o utilizador, ou a autoridade responsável pela segurança, deverá ter verificado a solidez da amarração do suporte de ancoragem (L) em conformidade com a regulamentação e as normas em vigor.
27. Durante a utilização, é imperativo verificar os elementos de ajuste e de fixação, verificar também se o equipamento não pode ser danificado por arestas vivas, fricções, fontes de calor...
28. Durante a instalação da linha de vida tempo 3, o instalador deve tomar as devidas precauções de modo a suprimir qualquer risco de queda.

### ATENÇÃO

Antes e durante a utilização, deve ser previsto o modo como um eventual salvamento possa ser assegurado, de maneira eficiente e com toda a segurança.

### APLICAÇÕES ESPECIAIS

Para qualquer aplicação especial, não hesitar em se dirigir à TRACTEL® S.A.S.

## Função e descrição

A linha de vida tempo 3 é uma linha de vida horizontal provisória e transportável, conforme à norma EN 795 classe B. Está igualmente atestada para utilização por 3 pessoas. Pode ser ajustada de 1 m a 18 m. A resistência à ruptura dos suportes de extremidades deve ser no mínimo de 12 kN.

Este equipamento deve ser utilizado com um sistema antiqueda em conformidade com a EN 363.

Este equipamento está adequado a uma utilização em estaleiro ao ar livre e a uma gama de temperatura entre -35°C e +60°C.

A linha de vida tempo 3 é constituída pelos seguintes elementos:

- Um suporte de ancoragem de 18 m de comp. em drisse de diâmetro 12,5 em poliamida certificado pela Tractel® (L).
- Um tensor tempo 3 de auto-aperto em alumínio (T).
- Dois mosquetões situados de um lado da linha, na fivela com manga do suporte de ancoragem (L) e do outro lado no tensor (T).
- Duas lingas de amarração em cinta AS19 comp. 2 m.
- Um saco de transporte.

### PERIGO

A utilização de uma linha de vida tempo 3 num suporte de ancoragem não adaptado a este modelo, conforme este manual, comporta um perigo de não funcionamento do aparelho, e portanto de queda que pode pôr em perigo a vida do utilizador.

## Instalação

Antes da instalação da linha de vida tempo 3, verificar se os pontos de amarração têm uma resistência mecânica suficiente. 12 kN à ruptura.

### 1. Montagem

Conectar o mosquetão do suporte de ancoragem (L) da linha de vida tempo 3 ao primeiro ponto de amarração e em seguida conectar o segundo mosquetão situado no tensor (T) ao segundo ponto de amarração. Os dois pontos de amarração devem estar distanciados um do outro de 18 m no máximo. A linha de vida deve ficar posicionada horizontalmente com um declive máximo de 15°.

Para efectuar a tensão da linha de vida tempo 3, puxar manualmente o troço frouxo do suporte de ancoragem paralelamente ao eixo da linha de vida, de modo a reduzir ao máximo a flecha do suporte de ancoragem. Enquanto se mantém o esforço de colocação em tensão no troço frouxo, afastar o troço frouxo da linha de vida a fim de permitir o bloqueio da came do tensor (Q) no suporte de ancoragem (L).

A linha de vida tempo 3 deve ser instalada o mais alto possível, e no mínimo a meia altura de homem.

### ATENÇÃO

Antes da instalação, verificar se ninguém circula debaixo da zona de colocação da linha de vida.

Antes de esticar a linha de vida, verificar bem se a flecha gravada no tensor está bem orientada para o troço tenso do suporte de ancoragem.

### 2. Desmontagem

Para afrouxar a tensão da linha de vida tempo 3, enquanto se exerce um esforço no troço frouxo do suporte de ancoragem, aplicar manualmente um esforço de rotação no tensor (T) de modo a deixar deslizar o suporte de ancoragem (L) no tensor, destruindo a came (Q).

Desengatar em seguida os dois mosquetões dos pontos de ancoragem.

### ATENÇÃO

Verificar bem, antes de distender a linha, se ninguém está protegido pela linha.

Verificar se ninguém circula debaixo da linha de vida.

## Exame antes da utilização

Verificar:

- Se não há deformação do tensor (T).
- Visualmente o estado do suporte de ancoragem.
- Verificar as condições de instalação do sistema (ver capítulo "instalação").
- Verificar se o utilizador não poderá chocar contra um obstáculo durante e depois da queda.
- Verificar a compatibilidade do antiqueda com o ambiente da instalação da linha de vida tempo 3.
- Verificar se a linha está bem tensa.

## Condições de utilização

Para se conectar na linha de vida tempo 3, o ou os utilizadores usam como ponto de amarração móvel um mosquetão em fio de aço  $\varnothing$  10 mm conforme à norma EN 362.

Não utilizar a linha de vida tempo 3 nas seguintes condições:

Temperatura superior a +50°C ou inferior a -40°C.

Em ambiente químico.

## Armazenagem

A linha de vida tempo 3 deve ser armazenada em local protegido da humidade e mantida a uma temperatura entre -40°C e +50°C.

## Manutenção e reparação

O utilizador efectuará uma manutenção regular. Além dos exames descritos no capítulo "Exame antes da utilização", será efectuada a manutenção seguinte:

- Se o suporte de ancoragem estiver sujo, deve ser lavado com água limpa e fria, eventualmente com um detergente para têxteis delicados; utilizar uma escova sintética.
- Durante a utilização ou a limpeza, se o suporte de ancoragem ficou molhado, deve secar naturalmente à sombra e afastado de qualquer fonte de calor.
- Ante de cada utilização, controlar o suporte de ancoragem visualmente em todo o comprimento.
- Certos danos graves não visíveis podem afectar a resistência do suporte de ancoragem. TRACTEL® recomenda que não se permita a utilização do suporte

de ancoragem sem o controlo de uma pessoa responsável do equipamento.

- Os ácidos, os óleos e a gasolina em contacto com o suporte de ancoragem afectam a resistência. As fibras poliamidas do suporte de ancoragem são atacadas por estes produtos. As consequências de degradações das fibras nem sempre são visíveis a olho nu.
- Evitar a exposição desnecessária do suporte de ancoragem ao sol, armazenar à sombra e protegido da humidade.
- Evitar qualquer atrito do suporte de ancoragem com arestas vivas ou superfícies abrasivas.
- Arrumar o suporte de ancoragem num saco para a protecção e o transporte. TRACTEL® propõe um saco adaptado para os trabalhos em altura.
- Conservar o suporte de ancoragem num saco para a protecção e o transporte. TRACTEL® fornece um saco adaptado com a linha de vida tempo 3.
- Não é necessária qualquer manutenção específica do tensor. Uma lavagem com água e sabão é contudo recomendada
- A manutenção anual e as reparações são efectuadas pela TRACTEL®, por um reparador autorizado ou uma pessoa competente, habilitada e designada pelo responsável da empresa.

### Contra indicações de uso

É proibido:

- utilizar a linha de vida tempo 3 fora do quadro de um sistema antiqueda
- utilizar a linha de vida tempo 3 como meio de suspensão do utilizador ou de qualquer carga,
- utilizar a linha de vida tempo 3 se não estiver correctamente tensa ou se o ângulo de instalação exceder 15° com a horizontal (fig. 5).
- voltar o tensor tempo 3. A seta deve estar sempre orientada em direcção do suporte de ancoragem tenso fixado na extremidade pelo mosquetão,
- utilizar uma linha de vida que susteve uma queda, sem que esse aparelho tenha sido verificado e ensaiado após a queda, pelo fabricante ou um reparador autorizado pelo fabricante,
- utilizar outro suporte de ancoragem além do que é compatível com o tensor tempo 3,
- utilizar um suporte de ancoragem que apresente defeitos, nós ou sinais visíveis de deterioração,
- utilizar um aparelho durante um período superior a doze meses sem efectuar a verificação pelo fabricante ou um reparador autorizado pelo fabricante.
- utilizar outro tensor além do tensor tempo 3 certificado pela Tractel®,
- utilizar a linha de vida para um comprimento superior a 18 m entre pontos de amarração (fig. 4),
- utilizar uma linha de vida se a altura livre é insuficiente. Ver quadro 2 (utilização normal após uma queda) e 1 (utilização restrita). Ver § "definição",
- utilizar uma linha de vida se os pontos de amarração têm uma resistência demasiado baixa ou considerada como tal,
- utilizar uma linha de vida se pelo menos um dos dois pontos de amarração está danificado,
- utilizar uma linha de vida se, durante uma queda, o ou os utilizadores podem chocar contra um obstáculo,
- utilizar uma linha de vida se o ou os utilizadores não leram e entenderam este manual,
- utilizar uma linha de vida a temperaturas superiores a +50° ou inferiores a -40° ou em ambiente químico agressivo,
- ligar duas linhas de vida sem ponto de amarração intermédio (fig. 4),
- utilizar um mosquetão em liga leve como ponto de amarração móvel,

- utilizar um mosquetão abrasivo como ponto de amarração móvel,
- utilizar uma linha de vida posicionada ao nível dos pés do utilizador (fig. 5),
- instalar e utilizar uma linha de vida tempo 3 sem ter previsto o modo como um eventual salvamento possa ser assegurado de maneira eficiente e com toda a segurança.

### Equipamentos associados

A linha de vida tempo 3 é um componente de um sistema de segurança antiqueda de disposição horizontal que deve obedecer à norma EN 363 e que deve incluir:

- 1) Dois dispositivos de ancoragem conformes à norma EN 795,
- 2) Uma linha de vida tempo 3 conforme à norma EN 795 classe B,
- 3) Um primeiro mosquetão utilizado como ponto de amarração móvel conforme à norma EN 362,
- 4) Um antiqueda conforme à norma EN 353.2 / EN 355 / EN 360,
- 5) Uma linga conforme à norma EN 354 (utilização restrita que não permita o risco de queda) quadro N°20,
- 6) Um arnés de anti-queda conforme à norma EN 361

**Qualquer outra associação é proibida**

#### ATENÇÃO

Um arnés antiqueda EN 361 é o único dispositivo de retenção do corpo que é permitido utilizar num sistema antiqueda. Em todas as utilizações, é imperativo determinar a flecha da linha de vida tempo 3, consoante o seu comprimento e o número de utilizadores (quadros 1 e 2) e a distância de queda máxima recomendada pelo fabricante do antiqueda utilizado.

Nos termos das prescrições europeias, cada um dos componentes associados a seguir (1 a 6), comercializados pela Tractel®, recebeu a marcação CE, após um exame CE de tipo, e foi objecto de um acompanhamento de controlo de fabrico.

### Conformidade do equipamento

A sociedade Tractel® S.A.S. RD 619-Saint Hilaire sous Romilly - F-10102 Romilly-sur-Seine França declara, pelos presentes, que o equipamento de segurança descrito neste manual,

- obedece às disposições da Directiva Europeia 89/686/CEE de Dezembro 1989,
- São idêntico aos E.P.I. objecto dos atestados de exames de tipo emitidos pela Apave SUDUROPE S.A.S - B.P.3 - 33370 ARTIGUES PRES BORDEAUX - France, e testados segundo a norma EN 795 classe B,
- São sujeitos ao procedimento indicado pelo Art. 11B da Directiva 89/686/CEE, sob o controlo de um organismo certificado: Apave SUDUROPE S.A.S - B.P.3 - 33370 ARTIGUES PRES BORDEAUX - France.

Qualquer empresa que confia um equipamento de protecção individual contra as quedas de altura a pessoal assalariado ou equivalente deve aplicar a regulamentação do trabalho.

Na União Europeia, estes aparelhos devem ser objecto de uma verificação periódica, nos termos da directiva 89/656/CEE de 30/11/89 (pelo menos anualmente pela TRACTEL® S.A.S ou por um reparador autorizado TRACTEL® S.A.S.).

Lined writing area consisting of 25 horizontal lines within a rectangular border.





--	--	--	--	--	--	--	--

Lined writing area with 25 horizontal lines.

## Marcação

A marcação de cada produto indica:

- a: a marca comercial: Tractel®,
- b: a designação do produto: ex: Stopfor S,
- c: a norma de referência: número e ano da norma
- d: a referência do produto código: Group code,
- e: a marcação "CE" indica que o equipamento obedece aos requisitos da Directiva EPI 89/686/CEE. "0082" indica o número do organismo certificado artigo 11,
- f: a data de fabrico,
- g: o número de série,
- h: um pictograma indicando que é necessário ler o manual antes da utilização,
- i: uma seta que indica o sentido da utilização do tensor tempo 3,
- k: a localização do suporte de ancoragem,
- m: o tipo de suporte de ancoragem a utilizar exclusivamente,



: drisse

- n: diâmetro do suporte de segurança a utilizar.
- p: o número máximo de utilizadores,
- s: a distância máxima entre os pontos de amarração.

## Definições

### Quadro N°1: utilização restrita

Os valores apresentados no quadro N°1 indicam a flecha e os esforços medidos após a colocação em suspensão de uma, duas ou três pessoas em função do comprimento da linha de vida tempo 3 instalada em conformidade com este manual.

A noção de restrito só deve ser considerada se o risco de queda se tornar impossível. Nesse caso particular, a linha de vida e os componentes antiqueda são utilizados como limitadores de movimento. Devem ser instalados de modo a impedir o ou os utilizadores de transpor o limite rumo à queda.

### Quadro N°2: utilização normal após uma queda

Os valores apresentados no quadro N°2 indicam a flecha e os esforços medidos após uma queda de uma, duas ou três pessoas em função do comprimento da linha de vida tempo 3 instalada em conformidade com este manual.

PT

## Πρωταρχικές Συστάσεις

1. Πριν χρησιμοποιήσετε τον μίαντα διάσωσης προσωρινής εγκατάστασης tempo 3, είναι απαραίτητο, για την ασφάλεια και την αποτελεσματικότητα της χρήσης του, να λάβετε γνώση του παρόντος εγχειριδίου, να κατανοήσετε πλήρως το περιεχόμενο του και να τηρήσετε αυστηρά τις οδηγίες του.
2. Το παρόν εγχειρίδιο πρέπει να διατηρηθεί σε καλή κατάσταση, μέχρι την απόρριψη της συσκευής και να παραμένει στη διάθεση κάθε χειριστή. Επιπλέον αντίτυπα μπορούν να διατεθούν κατόπιν αιτήσεως.
3. Οι ενδείξεις που είναι χαραγμένες επάνω στη συσκευή (βλέπε κεφάλαιο «σήμανση») πρέπει να παραμείνουν απόλυτα ευανάγνωστες. Σε περίπτωση που σβήσουν οι ενδείξεις αυτές, πρέπει να διακοπεί οριστικά η χρήση της συσκευής.
4. Ο μίαντας διάσωσης προσωρινής εγκατάστασης tempo 3 αποτελεί στοιχείο ενός συστήματος προστασίας από πτώσεις, το οποίο πρέπει να χρησιμοποιείται αποκλειστικά σε συνδυασμό με άλλα στοιχεία συμβατά μεταξύ τους και με τον μίαντα διάσωσης προσωρινής εγκατάστασης tempo 3, και σύμφωνα προς τον κανονισμό ασφαλείας και τα ισχύοντα πρότυπα, κυρίως το πρότυπο EN363.
5. Ο μίαντας διάσωσης προσωρινής εγκατάστασης tempo 3 μπορεί να χρησιμοποιηθεί ταυτόχρονα μέχρι και από 3 άτομα, τα οποία θα είναι εκπαιδευμένα και ικανά, ή υπό την επίβλεψη τέτοιου ατόμου. Το αντικείμενο της εκπαίδευσης αυτής πρέπει να περιλαμβάνει την διαδικασία η οποία πρέπει να εφαρμοστεί σε περίπτωση πτώσης ενός ή περισσότερων χρηστών, καθώς και μια επίδειξη της εγκατάστασης και χρήσης του μίαντα διάσωσης tempo 3 επάνω σε ένα πλήρες σύστημα, με παράδειγμα πραγματικές συνθήκες χρήσης, και χρησιμοποιώντας όλα τα κατάλληλα μέτρα ασφαλείας.
6. Είναι απαραίτητο να τηρήσετε τις οδηγίες σχετικά με το συνδυασμό των στοιχείων που αποτελούν το σύστημα προστασίας, σύμφωνα με το παρόν εγχειρίδιο και τις οδηγίες που παραδίδονται με τον υπόλοιπο σχετικό εξοπλισμό.
7. Ειδικότερα, κάθε tempo 3 πρέπει να συναρμολογηθεί αποκλειστικά επάνω σε εύκαμπτο σχοινί πρόσδεσης του οποίου οι προδιαγραφές είναι απόλυτα όμοιες με εκείνες του σχοινού πρόσδεσης Tractel® το οποίο πωλείται για το συγκεκριμένο μοντέλο Stopfor.  
Η μη τήρηση της απαίτησης αυτής μπορεί να θέσει σε κίνδυνο τη ζωή του χρήστη. Ο χρήστης ή ο εργοδότης του πρέπει συνεπώς να εντοπίσουν τα σχοινιά πρόσδεσης του αποθεμάτων τους ώστε να αποφευχθεί οποιοδήποτε σφάλμα ως προς αυτό.
8. Η Tractel® επιβάλλει τη χρήση σχοινού πρόσδεσης Tractel® και αποποιείται οποιαδήποτε ευθύνη σε περίπτωση χρήσης ενός tempo 3 με σχοινί πρόσδεσης άλλης προέλευσης από την Tractel® και άλλου μοντέλου από αυτό που ενδείκνυται για το αντίστοιχο μοντέλο tempo 3. Επίσης, η Tractel® δεν μπορεί να εγγυηθεί κάποιο σύστημα ανακοπής πτώσεων παρά μόνο αν αποτελείται αποκλειστικά από στοιχεία που διατίθενται στο εμπόριο, συντηρούνται, συναρμολογούνται και τοποθετούνται σύμφωνα με τους κανόνες ασφαλείας και τα ισχύοντα πρότυπα.
9. Η Tractel® αποποιείται οποιαδήποτε ευθύνη για τη λειτουργία κάποιου μίαντα διάσωσης tempo 3 ο οποίος θα έχει αποσυαρμολογηθεί εκτός του ελέγχου της, ειδικά σε περίπτωση αντικατάστασης γνήσιων εξαρτημάτων με ανταλλακτικά άλλης προέλευσης.
10. Δεν μπορεί να πραγματοποιηθεί καμία τροποποίηση ή πρόσθεση στον εξοπλισμό χωρίς προηγούμενη έγγραφη έγκριση της Tractel®. Η σύνδεση του μίαντα διάσωσης tempo 3 στην κατασκευή υποδοχής γίνεται

αποκλειστικά με σχοινί πρόσδεσης που φέρει σήμανση EN 795-B ελαχίστης αντοχής στη θραύση 12 kN.

11. Πριν τη χρήση του μίαντα διάσωσης tempo 3, ο ή οι χρήστες, ή η αρμόδια για την ασφάλειά τους αρχή, πρέπει να έχουν ελέγξει την αντοχή των εξαρτημάτων στερέωσης του σχοινού πρόσδεσης σύμφωνα με τον κανονισμό και τα ισχύοντα πρότυπα. Θα πρέπει να έχουν ελάχιστη αντοχή στη θραύση 12 kN.
12. Μη χρησιμοποιείτε ποτέ κάποιον μίαντα διάσωσης tempo 3 του οποίου το σχοινί πρόσδεσης (L), ή ο εντατήρας δεν είναι σε εμφανή καλή κατάσταση. Οποιοδήποτε μίαντα διάσωσης tempo 3 έχει υποστεί φορά πρέπει να επιστραφεί στην Tractel® ή το διανομέα της για επισκευή εκτός αν αποφασιστεί η απόρριψή του. Οποιοδήποτε σχοινί πρόσδεσης παρουσιάζει σημάδια φθοράς ή αλλοίωσης πρέπει να απορρίπτεται.
13. Οποιοδήποτε μίαντα διάσωσης tempo 3 έχει αποτρέψει πτώση ή του οποίου η ασφάλεια αμφισβητείται, πρέπει οποιαδήποτε να επιστραφεί στην Tractel® ή στον εξουσιοδοτημένο επισκευαστή της για έλεγχο.

Η συσκευή δεν μπορεί να ξαναχρησιμοποιηθεί χωρίς γραπτή έγκριση της Tractel® ή του εξουσιοδοτημένου επισκευαστή της.

14. Οποιαδήποτε επισκευή πρέπει να πραγματοποιείται σύμφωνα με τον τρόπο λειτουργίας της Tractel®.
15. Μη χρησιμοποιείτε ποτέ τον μίαντα διάσωσης tempo 3 και τα στοιχεία που συνδυάζονται μαζί του στο σύστημα ασφαλείας, για άλλη χρήση από αυτήν για την οποία προορίζονται και σε άλλες συνθήκες από αυτές που προβλέπονται στις παρούσες οδηγίες. Ιδίως, μη χρησιμοποιείτε ποτέ τον μίαντα διάσωσης tempo 3 για να αναρτήσετε το χρήστη σε άλλες περιπτώσεις από πτώση.
16. Είναι απαραίτητο να επιστρέφεται ο μίαντας διάσωσης tempo 3 στην Tractel® ή σε κάποιον εξουσιοδοτημένο επιδιωρwhτή της, ή σε αρμόδιο άτομο, για συντήρηση τουλάχιστον μια φορά κάθε δώδεκα μήνες. Ο έλεγχος αυτός πρέπει να αφορά τη λειτουργία του εντατήρα (T) και όλου του σχετικού εξοπλισμού αλλά επίσης και το ευανάγνωστο της σήμανσης. Η ασφάλεια του χρήστη σχετίζεται με τη διατήρηση της αποτελεσματικότητας και της αντοχής του εξοπλισμού.
17. Προσοχή! Αν πρέπει να παραδώσετε τον εξοπλισμό σε κάποιον εργαζόμενο ή άλλο έμμοιστο πρόσωπο, συμμορφωθείτε με τον ισχύοντα κανονισμό εργασίας.
18. Συνιστάται η ατομική απόδοση κάθε μίαντα διάσωσης tempo 3 σε έναν προορισμένο χρήστη, ιδίως αν πρόκειται για μισθωτό προσωπικό.
19. Οποιοδήποτε εντατήρας (T) ή σχοινί πρόσδεσης (L) αποσυρται οριστικά από τη χρήση πρέπει να καταστρέφεται ή να τίθεται οριστικά εκτός πρόσβασης ώστε να μην χρησιμοποιηθεί κατά λάθος.
20. Είναι απαραίτητο για την ασφάλεια, η διάταξη ή το σημείο πρόσδεσης να είναι πάντα σωστά τοποθετημένα και η εργασία να πραγματοποιείται έτσι ώστε ένα μειώνεται στο ελάχιστο ο κίνδυνος πτώσεων και το ύψος της πτώσης.
21. Είναι πρωταρχικής σημασίας για την ασφάλεια, πριν από κάθε χρήση, να ελέγχεται η ύπαρξη του απαραίτητου χώρου κάτω από το χρήστη στον τόπο εργασίας, έτσι ώστε σε περίπτωση πτώσης να μην υπάρχει εμπόδιο στη διαδρομή της πτώσης ούτε πρόσκρουση με το έδαφος.
22. Μη χρησιμοποιείτε ποτέ τον μίαντα διάσωσης tempo 3 αν κάποιος από τα στοιχεία του έχει υποστεί ζημιά ή αν κινδυνεύει να αλλοιωθεί η λειτουργία ασφαλείας της συσκευής. Κατά την τοποθέτηση, δεν πρέπει να προκληθεί ζημιά στις λειτουργίες ασφαλείας.
23. Ο ή οι χρήστες πρέπει να είναι σε καλή φυσική και ψυχολογική κατάσταση κατά τη χρήση του εξοπλισμού. Σε περίπτωση αμφιβολίας, συμβουλευτείτε γιατρό.

Ο ιμάντας διάσωσης tempo 3 δεν πρέπει να χρησιμοποιείται από εγκύους.

24. Ο εξοπλισμός δεν πρέπει να χρησιμοποιείται πέρα από τα όρια του, ή σε οποιοδήποτε άλλες καταστάσεις από εκείνη για την οποία έχει προβλεφθεί (βλέπε κεφάλαιο «συνθήκες χρήσης»).
25. Αν ο ιμάντας διάσωσης tempo 3 μεταπωληθεί εκτός της πρώτης χώρας προορισμού του, είναι απαραίτητο για την ασφάλεια του χειριστή να του παρασχεθούν από τον μεταπωλητή ο οδηγός χρήσης, οι οδηγίες συντήρησης, για τους περιοδικούς ελέγχους καθώς και οι οδηγίες σχετικά με τις επιδιορθώσεις, γραμμένες στη γλώσσα της χώρας χρήσης του προϊόντος.
26. Πριν τη χρήση του ιμάντα διάσωσης tempo 3, ο προσδιορισμένος χρήστης, ή η αρμόδια για την ασφάλειά του αρχή, θα πρέπει να έχει ελέγξει την αντοχή της στερέωσης του σχοινιού πρόσδεσης (L) σύμφωνα με τον κανονισμό και τα ισχύοντα πρότυπα.
27. Κατά τη διάρκεια της χρήσης, είναι απαραίτητο να ελέγχετε τα στοιχεία ρύθμισης και στερέωσης, ελέγξτε επίσης πως ο εξοπλισμός δεν κινδυνεύει να υποστεί ζημιά από: αιχμηρά άκρα, τριβές, πηγές θερμότητας...
28. Κατά την εγκατάσταση του ιμάντα διάσωσης tempo 3, ο τεχνικός εγκατάστασης πρέπει να φροντίσει να ασφαλιστεί ώστε να αποτρέψει κάθε κίνδυνο πτώσης.

#### ΠΡΟΣΟΧΗ

Πριν και κατά τη χρήση, πρέπει πάντα να έχετε προβλέψει με ποιόν τρόπο θα εξασφαλιστεί αποτελεσματικά και ασφαλώς μια ενδεχόμενη διάσωση.

#### ΕΙΔΙΚΕΣ ΕΦΑΡΜΟΓΕΣ

Για οποιαδήποτε ειδική εφαρμογή μη διατάσετε να απευθυνθείτε στην TRACTEL® S.A.S.

### Λειτουργία και περιγραφή

Ο ιμάντας διάσωσης tempo 3 είναι ένας φορητός οριζόντιος ιμάντας διάσωσης, προσωρινής εγκατάστασης, σύμφωνος προς το πρότυπο EN 795 τάξη Β. Έχει επίσης δοκιμαστεί για χρήση από 3 άτομα. Είναι ρυθμιζόμενος από 1m έως 18 m. Η αντοχή στη θραύση των ακραίων σημείων πρόσδεσης πρέπει να είναι τουλάχιστον 12 kN.

Ο εξοπλισμός αυτός πρέπει να χρησιμοποιείται με σύστημα ανακοπής πτώσεων σύμφωνα με το EN 363.

Ο εξοπλισμός αυτός είναι κατάλληλος για χρήση σε εξωτερικά εργοτάξια και σε θερμοκρασίες μεταξύ -35°C και +60°C.

Ο ιμάντας διάσωσης tempo 3 αποτελείται από τα ακόλουθα μέρη:

- Ένα σχοινί πρόσδεσης μήκους 18 m από πλεκτό πολυαμιδίο, διαμέτρου 12,5, εγκεκριμένο από την Tractel® (L).
- Έναν εντατήρα tempo 3 αυτόματης ασφάλισης από αλουμίνιο (T).
- 2 συνδέσμους τοποθετημένους από τη μια πλευρά του ιμάντα επάνω στη θηλιά του σχοινιού πρόσδεσης (L), και επάνω στον εντατήρα (T).
- 2 κρίκους ιμάντα AS19 μήκους 2 m.
- 1 τσάντα μεταφοράς.

#### ΚΙΝΔΥΝΟΣ

Η χρήση ενός ιμάντα διάσωσης tempo 3 επάνω σε σχοινί πρόσδεσης ακατάλληλο για το συγκεκριμένο μοντέλο σύμφωνα με τις παρούσες οδηγίες εμπεριέχει κίνδυνο μη λειτουργίας της συσκευής και συνεπώς πτώσης η οποία μπορεί να θέσει σε κίνδυνο τη ζωή του χρήστη.

### Εγκατάσταση

Πριν την εγκατάσταση του ιμάντα διάσωσης tempo 3, ελέγξτε ότι τα σημεία ανάρτησης έχουν επαρκή μηχανική αντίσταση στη θραύση 12kN.

#### 1. Εγκατάσταση

Συνδέστε το σύνδεσμο του σχοινιού πρόσδεσης (L) του ιμάντα διάσωσης tempo 3 με το πρώτο σημείο πρόσδεσης και έπειτα συνδέστε το δεύτερο σύνδεσμο που βρίσκεται πάνω στον εντατήρα (T) με το δεύτερο σημείο πρόσδεσης. Τα δύο σημεία πρόσδεσης πρέπει να έχουν μέγιστη απόσταση 18 m. Ο ιμάντας διάσωσης πρέπει να είναι τοποθετημένος οριζόντια με μέγιστη κλίση 15°.

Για να πραγματοποιήσετε την τάνυση του ιμάντα διάσωσης tempo 3, τραβήξτε χειροκίνητα το ελεύθερο άκρο του σχοινιού πρόσδεσης παράλληλα με τον άξονα του ιμάντα διάσωσης ώστε να μειώσετε όσο περισσότερο γίνεται το βέλος κάμψης του σχοινιού πρόσδεσης. Ενώ διατηρείτε τη δύναμη τάνυσης στο ελεύθερο άκρο, απομακρύνετε το ελεύθερο άκρο από τον ιμάντα διάσωσης ώστε να επιτραπεί η ασφάλιση του μαντάλου του εντατήρα (Q) επάνω στο σχοινί πρόσδεσης (L).

Ο ιμάντας διάσωσης tempo 3 πρέπει να τοποθετηθεί όσο ψηλότερα γίνεται και τουλάχιστον στα μισά του ύψους του ανθρώπου.

#### ΠΡΟΣΟΧΗ

Πριν την εγκατάσταση, ελέγξτε πως κανένα άτομο δεν κυκλοφορεί κάτω από τη ζώνη τοποθέτησης του ιμάντα διάσωσης.

Πριν τεντώσετε τον ιμάντα, ελέγξτε πως το τόξο που είναι χαραγμένο επάνω στον εντατήρα είναι πράγματι προσανατολισμένο προς το τεντωμένο σκέλος του σχοινιού πρόσδεσης.

#### 2. Αποσυρμαρμολόγηση

Για να χαλαρώσετε τον ιμάντα διάσωσης tempo 3, ενώ ασκείτε δύναμη στο ελεύθερο άκρο του σχοινιού πρόσδεσης, εφαρμόστε χειροκίνητα μια δύναμη περιστροφής στον εντατήρα (T) με σκοπό να επιτρέψετε στο σχοινί πρόσδεσης (L) να ολισθήσει μέσα στον εντατήρα μέσω απασφάλισης του μαντάλου (Q).

Έπειτα απαγκιστρώστε τους δύο συνδέσμους από τα σημεία πρόσδεσης.

#### ΠΡΟΣΟΧΗ

Βεβαιωθείτε πριν χαλαρώσετε τον ιμάντα πως δεν υπάρχει κανένα άτομο αναρτημένο σε αυτόν.

Ελέγξτε πως κανένα άτομο δεν κυκλοφορεί κάτω από τον ιμάντα διάσωσης.

### Εξέταση πριν τη χρήση

Ελέγξτε πως:

- Πως δεν υπάρχει παραμόρφωση του εντατήρα (T).
- Οπτικά την κατάσταση του σχοινιού πρόσδεσης,
- Ελέγξτε τις συνθήκες εγκατάστασης του συστήματος (βλέπε κεφάλαιο “εγκατάσταση”).
- Βεβαιωθείτε πως ο χρήστης δεν θα προσκρούσει σε κανένα εμπόδιο κατά την πτώση και μετά από αυτήν.
- Ελέγξτε τη συμβατότητα του ανακοπής πτώσης με το περιβάλλον εγκατάστασης του ιμάντα διάσωσης tempo 3.
- Ελέγξτε πως ο ιμάντας είναι καλά τεντωμένος.

## Συνθήκες χρήσης

Για να συνδεθεί στον μάντα διάσωσης tempo 3, ο ή οι χρήστες χρησιμοποιούν ως κινητό σημείο πρόσδεσης ένα σύνδεσμο από ατσάλουρμα  $\varnothing$  10 mm σύμφωνα προς το πρότυπο EN 362.

Μη χρησιμοποιείτε τον μάντα διάσωσης tempo 3 υπό τις ακόλουθες συνθήκες:

Θερμοκρασία άνω των +50° και κάτω των -40°.

Σε χημικό περιβάλλον.

## Αποθήκευση

Ο μάντας διάσωσης tempo 3 πρέπει να αποθηκεύεται σε μέρος ξηρό και να φυλάσσεται σε θερμοκρασία μεταξύ -40°C και +50°C

## Συντήρηση και επισκευή

Ο χρήστης θα πραγματοποιεί την τακτική συντήρηση. Πέραν των ελέγχων που περιγράφονται στο κεφάλαιο "Έλεγχος πριν από τη χρήση", θα πραγματοποιηθεί η παρακάτω συντήρηση:

- Αν το στήριγμα ασφάλισης είναι βρώμικο, πρέπει να πλυθεί με καθαρό και κρύο νερό και ενδεχομένως κάποιο απορρυπαντικό για ευπαθή υφάσματα, χρησιμοποιήστε συνθετική βούρτσια.
  - Αν κατά τη διάρκεια της χρήσης ή κατά το πλύσιμο, το στήριγμα ασφάλισης βραχεί, πρέπει να το αφήσετε να στεγνώσει στη σκιά μακριά από κάθε πηγή θερμότητας,
  - Πριν από κάθε χρήση, ελέγχετε οπτικά το στήριγμα ασφάλισης σε όλο του το μήκος,
  - Σοβαρές μη ορατές ζημιές μπορούν να επηρεάσουν την αντοχή του στηρίγματος ασφάλισης. Συνεπώς, η TRACTEL® συστήνει να μην επιτρέπεται η χρήση του στηρίγματος ασφάλισης αν δεν είναι υπό τον έλεγχο υπεύθυνου για τον εξοπλισμό ατόμου.
  - Αν τα οξεία, τα έλαια και η βενζίνη έρθουν σε επαφή με το στήριγμα ασφάλισης επηρεάζουν την αντοχή του. Τότε οι ίνες από πολυαμίδιο του στηρίγματος ασφάλισης προσβάλλονται από τα προϊόντα αυτά. Οι φθορές των ινών που συνεπάγονται δεν είναι πάντα ορατές με γυμνό μάτι.
  - Αποφύγετε την άνευ λόγου έκθεση του στηρίγματος ασφάλισης στον ήλιο, αποθηκεύστε το στη σκιά και μακριά από υγρασία.
  - Αποφύγετε την τριβή του στηρίγματος ασφάλισης με αιχμηρά άκρα ή τραχιές επιφάνειες.
  - Αποθηκεύετε το σχοινί πρόσδεσης σε τσάντα για την προστασία και τη μεταφορά του. Η TRACTEL® παρέχει μια κατάλληλη τσάντα μαζί με τον μάντα διάσωσης tempo 3.
  - Δεν χρειάζεται καμία ιδιαίτερη συντήρηση του εντατήρα. Συνιστάται ωστόσο, το καθαρίσιμα με σαπουνόνερο.
  - Η ετήσια συντήρηση και οι επιδιορθώσεις πραγματοποιούνται από την TRACTEL® ή από εξουσιοδοτημένο επισκευαστή ή κάποιο αρμόδιο άτομο εξουσιοδοτημένο και διορισμένο από το διευθυντή της επιχείρησής.
- Αντενδείξεις χρήσης**
- Απαγορεύεται:
- η χρήση του μάντα διάσωσης tempo 3 εκτός του πλαισίου συστήματος προστασίας από πτώσεις,
  - η χρήση του μάντα διάσωσης tempo 3 ως μέσο ανάρτησης του χρήστη ή οποιοδήποτε άλλου φορτίου,
  - η χρήση του μάντα διάσωσης tempo 3 αν δεν είναι ουσιά ή καθόλου τενημέμενος ή αν η γωνία εγκατάστασής του ξεπερνά σε σχέση με το οριζόντιο επίπεδο τις 15° (σχ 5).

- η αναστροφή του εντατήρα tempo 3, το τόξο πρέπει πάντα να είναι στραμμένο προς το σχοινί πρόσδεσης, το οποίο είναι τενημέμενο και στερεωμένο στην άκρη με το σύνδεσμο,
- η χρήση μάντα διάσωσης που έχει ανατρέψει πτώση, χωρίς η συσκευή αυτή να έχει ελεγχθεί και δοκιμαστεί μετά την πτώση από τον κατασκευαστή ή κάποιον εξουσιοδοτημένο από τον κατασκευαστή επισκευαστή,
- η χρήση άλλου σχοινού πρόσδεσης από αυτό που είναι συμβατό με τον εντατήρα tempo 3,
- η χρήση σχοινού πρόσδεσης που παρουσιάζει ελαττώματα, κόμπους ή εμφανή σημάδια φθοράς,
- η χρήση συσκευής για διάστημα μεγαλύτερο των δώδεκα μηνών χωρίς να υποβληθεί σε έλεγχο από τον κατασκευαστή ή κάποιον εξουσιοδοτημένο από τον κατασκευαστή επιδιορθωτή.
- η χρήση άλλου εντατήρα από τον εγκεκριμένο από την Tractel® εντατήρα tempo 3,
- η χρήση του μάντα διάσωσης για μήκος ανώτερο των 18 m μεταξύ των σημείων πρόσδεσης (σχ 4),
- η χρήση μάντα διάσωσης αν το ελεύθερο ύψος δεν επαρκεί. Βλέπε πίνακα 2 (κανονική χρήση μετά από πτώση) και 1 (περιορισμένη χρήση). Βλέπε § "ορισμός",
- η χρήση μάντα διάσωσης αν τα σημεία πρόσδεσης έχουν ή εκτιμάται πως έχουν πολύ μικρή αντοχή,
- η χρήση μάντα διάσωσης αν το ένα τουλάχιστον από τα δυο σημεία πρόσδεσης έχει υποστεί ζημιά,
- η χρήση μάντα διάσωσης αν, κατά τη διάρκεια της πτώσης, ο ή οι χρήστες κινδυνεύουν να συγκρουστούν με κάποιο εμπόδιο,
- η χρήση μάντα διάσωσης αν ο ή οι χρήστες δεν έχουν διαβάσει και κατανοήσει το παρόν εγχειρίδιο,
- η χρήση μάντα διάσωσης σε θερμοκρασίες άνω των +50° και κάτω των -40° ή σε επιθετικό χημικό περιβάλλον,
- η σύνδεση δυο μάντων διάσωσης χωρίς ενδιάμεσο σημείο πρόσδεσης (σχ. 4),
- η χρήση συνδέσμου από ελαφρύ κράμα ως κινητό σημείο πρόσδεσης,
- η χρήση ελιαντικού συνδέσμου ως κινητό σημείο πρόσδεσης,
- η χρήση μάντα διάσωσης τοποθετημένου στο επίπεδο των ποδιών του χρήστη (σχ 5),
- η εγκατάσταση και η χρήση μάντα διάσωσης tempo 3 χωρίς να έχετε προβλέψει με ποιόν τρόπο θα εξασφαλιστεί αποτελεσματικά και ασφαλώς η ενδεχόμενη διάσωση.

## Επιτρεπόμενες προσθήκες

Ο μάντας διάσωσης tempo 3 αποτελεί στοιχείο ενός συστήματος προστασίας από πτώσεις οριζόντιας διάταξης το οποίο πρέπει να είναι σύμφωνα με το πρότυπο EN 363, και πρέπει να συμπεριλαμβάνει:

- 1) δυο διατάξεις πρόσδεσης σύμφωνες με το πρότυπο EN 795,
  - 2) έναν μάντα διάσωσης tempo 3 σύμφωνα με το πρότυπο EN 795 τάξη B,
  - 3) έναν πρώτο σύνδεσμο που χρησιμοποιείται ως κινητό σημείο πρόσδεσης σύμφωνα με το πρότυπο EN 362,
  - 4) Ένα σύστημα προστασίας από πτώσεις σύμφωνα με το πρότυπο EN 353.2 / EN 355 / EN 360,
  - 5) Έναν μάντα σύμφωνα με το πρότυπο EN354 (περιορισμένη χρήση που δεν επιτρέπει τον κίνδυνο πτώσης) πίνακας ΝΓ20,
  - 6) μια ζώνη ασφαλείας σύμφωνα με το πρότυπο EN 361
- Οποιοδήποτε άλλος συνδυασμός απαγορεύεται.**

## ΠΡΟΣΟΧΗ

Η Ζώνη ασφαλείας EN361 είναι η μόνη διάταξη πιασίματος του σώματος που επιτρέπεται να χρησιμοποιείται με εξοπλισμό προστασίας από πτώσεις.

Σε κάθε περίπτωση χρήσης, είναι απαραίτητο να συνδυαστεί το βέλος κάμψης του ιμάντα διάσωσης tempo 3, σύμφωνα με το μήκος του και τον αριθμό χρηστών (πίνακας 1 και 2) και τη μέγιστη απόσταση πτώσης που συνιστάται από τον κατασκευαστή του χρησιμοποιούμενου ανακόπτη πτώσης.

Σύμφωνα με τις ευρωπαϊκές προδιαγραφές, κάθε σχετικός εξοπλισμός που απειριβείται ανωτέρω από το 1) έως το 6), διατίθεται από την Tractel®, φέρει σήμανση CE, κατόπιν έλεγχου ΕΚ για τον τύπο, και υπήρξε αντικείμενο παρακολούθησης ελέγχου κατασκευής.

## Συμμόρφωση του εξοπλισμού

Η εταιρεία Tractel® S.A.S. RD 619-Saint Hilaire sous Romilly-F-10102 Romilly-sur-Seine Γαλλία δηλώνει με το παρόν πως ο περιγραφόμενος στις παρούσες οδηγίες εξοπλισμός ασφαλείας,

- είναι σύμφωνος με τις διατάξεις της ευρωπαϊκής Οδηγίας 89/686/CEE του Δεκεμβρίου 1989,
- είναι ίδιος με το ΜΑΠ το οποίο υπήρξε αντικείμενο της βεβαίωσης τύπου "CE0082" που εκδόθηκε από τη Arave SUDEUROPE S.A.S - B.P.3 - 33370 ARTIGUES PRES BORDEAUX - France, και έχει υποστεί δοκιμές σύμφωνα με το πρότυπο EN 795 κλάση Β,
- υπόκειται στη διαδικασία που ορίζει το Άρθρο 11B της Οδηγίας 89/686/CEE, υπό τον έλεγχο του κοινοποιημένου φορέα: Arave SUDEUROPE S.A.S - B.P.3 - 33370 ARTIGUES PRES BORDEAUX - France.

Κάθε επιχείρηση που αποδίδει εξοπλισμό ατομικής προστασίας από τις πτώσεις από ύψος σε κάποιον εργαζόμενο ή άλλο έμμισθο πρόσωπο, πρέπει να εφαρμόζει τον κανονισμό εργασίας.

Στην Ευρωπαϊκή Ένωση, οι συσκευές αυτές πρέπει να αποτελούν αντικείμενο περιοδικού ελέγχου, σύμφωνα με την οδηγία 89/686/CEE της 30/11/89 (τουλάχιστον ετησίως από την TRACTEL® S.A.S ή από εξουσιοδοτημένο από την TRACTEL® S.A.S. επιδιορθωτή).

## Σήμανση

Η σήμανση κάθε προϊόντος δηλώνει:

- a: το εμπορικό σήμα: Tractel®,
- b: την ονομασία του προϊόντος: πχ: stopfor S,
- c: το πρότυπο αναφοράς: αριθμός και έτος του προτύπου
- d: τον κωδικό του προϊόντος: Group code, η σήμανση "CE" υποδεικνύει πως ο εξοπλισμός ανταποκρίνεται στις απαιτήσεις της Οδηγίας EPI 89/686/CEE. Το "0082" υποδεικνύει τον αριθμό του κοινοποιημένου φορέα του άρθρου 11.
- f: την ημερομηνία κατασκευής,
- g: το σειριακό αριθμό,
- h: ένα εικονοσύμβολο που σας υπενθυμίζει πως πρέπει να διαβάσετε το εγχειρίδιο πριν τη χρήση,
- i: ένα τόξο ένδειξης της κατεύθυνσης χρήσης του εντατήρα tempo 3,
- k: τη θέση του στηρίγματος ασφάλισης,
- m: τον τύπο του στηρίγματος ασφάλισης που πρέπει αποκλειστικά να χρησιμοποιηθεί,

 : πλεγμένο σκοινί

n: η διάμετρος του στηρίγματος πρόδεσης που πρέπει να χρησιμοποιηθεί.

p: ο μέγιστος αριθμός χρηστών,

S: η μέγιστη απόσταση μεταξύ των σημείων πρόδεσης.

## Ορισμοί

### Πίνακας Αρ.1: περιορισμένη χρήση

Οι τιμές που αναφέρονται στον πίνακα Αρ. 1 επισημαίνουν το βέλος κάμψης και τη δύναμη που μετρώνται μετά την ανάρτηση ενός, δυο ή τριών ατόμων, ανάλογα με το μήκος του ιμάντα διάσωσης tempo 3 που είναι εγκατεστημένος σύμφωνα με το παρόν εγχειρίδιο.

Η έννοια περιορισμού υφίσταται μόνο όταν ο κίνδυνος πτώσης αποκλείεται. Στην περίπτωση αυτή, ο ιμάντας διάσωσης και τα στοιχεία του ανακόπτη πτώσης χρησιμοποιούνται ως περιοριστές κίνησης. Πρέπει να εγκατασταθούν με τέτοιο τρόπο ώστε να εμποδίζουν τον ή τους χρήστες από το να οδηγηθούν στην πτώση.

### Πίνακας Αρ. 2: κανονική χρήση μετά από πτώση

Οι τιμές που αναφέρονται στον πίνακα Αρ. 2 επισημαίνουν το βέλος κάμψης και τη δύναμη που μετρώνται μετά από πτώση ενός, δυο ή τριών ατόμων, ανάλογα με το μήκος του ιμάντα διάσωσης tempo 3 που είναι εγκατεστημένος σύμφωνα με το παρόν εγχειρίδιο.

GR

## Viktige instruksjoner

1. Før den provisoriske sikkerhetslinen tempo 3 tas i bruk er det helt nødvendig for sikkerheten og utstyrets effektivitet ved bruk, å ha lest denne bruksanvisningen nøye, å ha forstått hele innholdet, og å overholde instruksene i denne.
2. Denne bruksanvisningen må oppbevares i god stand helt til apparatet tas ut av bruk, og være tilgjengelig for enhver bruker. Ekstra eksemplarer kan fås på forespørsel.
3. Indikasjonene som er gravert på apparatet (se kapitlet "merking") må være leselige til enhver tid. Dersom disse angivelsene ikke lenger er leselige, må apparatet tas definitivt ut av bruk.
4. Den provisoriske sikkerhetslinen tempo 3 er en komponent i et sikkerhetssystem med fallsikring som kun må brukes sammen med andre komponenter som er kompatible med hverandre og med den provisoriske sikkerhetslinen tempo 3, og i overensstemmelse med sikkerhetsreglene og gjeldende standarder, spesielt standarden EN 363.
5. Den provisoriske sikkerhetslinen tempo 3 kan kun brukes av maksimum tre personer samtidig som har fått egnet opplæring og er kompetente, eller under oppsyn av en slik person. Denne opplæringen må inneholde den prosedyren som skal følges i tilfelle en eller flere brukere faller, samt en demonstrasjon av plassering og bruk av den provisoriske sikkerhetslinen tempo 3 på et komplett system i en brukssituasjon og under sikre forhold.
6. Instruksene for kombinasjon av komponenter for å oppnå et beskyttelsessystem som beskrives i denne bruksanvisningen og som leveres med de tilhørende komponentene, må respekteres.
7. Spesielt viktig er det at hver tempo 3 kun må monteres på en fleksibel sikringsanordning hvis spesifikasjoner er nøyaktig identiske med Tractel's sikringsanordninger som selges for den tilsvarende tempo 3 modellen.  
Dersom ikke dette kravet overholdes, kan brukeren liv settes i fare. Det er brukeren eller dennes overordnede ansvar å merke de lagrede sikringsanordningene for å unngå enhver feil.
8. Tractel® stiller bruk av Tractel® sikringsanordning som vilkår, og frasier seg ethvert ansvar dersom tempo 3 brukes sammen med en annen sikringsanordning enn et Tractel®-produkt, og en annen modell enn den som tilsvare tempo 3-modellen. På samme måte kan Tractel® bare garantere et fallsikringssystem dersom det kun består av komponenter som selges, vedlikeholdes, monteres og installeres i overensstemmelse med sikkerhetsreglene og gjeldende standarder.
9. Tractel® frasier seg ethvert ansvar for funksjonen til en en provisorisk sikkerhetsline tempo 3 som er blitt demontert uten deres kontroll, spesielt i tilfelle utskifting av originale deler med deler av andre merker.
10. Enhver modifikasjon eller tilføyelse av anordninger på utstyret kan ikke utføres for man på forhånd har fått skriftlig samtykke fra Tractel®. Kopligen av sikkerhetslinen tempo 3 til forankringsstrukturen må kun utføres ved hjelp av en sikringsføring som er merket med EN 795-B, og som har en bruddmotstand på minimum 12 kN.
11. Før sikkerhetslinen tempo 3 tas i bruk skal brukeren eller brukerne eller den myndigheten som er ansvarlig for deres sikkerhet, ha kontrollert soliditeten til sikringsføringens forankring i overensstemmelse med regelverket og gjeldende standarder. Minimum bruddmotstand på 12 kN.
12. Bruk aldri en sikkerhetsline tempo 3 hvis sikringsføring (L) og strammer (T) ikke er i synlig god stand. Returnere enhver sikkerhetsline tempo 3 som er forringet til Tractel® eller distributøren for å få den reparert, medmindre det bestemmes at den skal ødelegges. Enhver sikringsanordning som viser tegn på slitasje eller forringelse, må ødelegges.
13. Enhver sikkerhetsline tempo 3 som har stanset et fall og hvis sikkerhet kan trekkes i tvil, må returneres til Tractel® eller godkjent reparatør for kontroll. Apparatet kan ikke tas i bruk igjen for Tractel® eller en Tractel®-godkjent reparatør har gitt skriftlig samtykke til det.
14. Enhver reparasjon må utføres i overensstemmelse med Tractel's fremgangsmetoder.
15. Bruk aldri sikkerhetslinen tempo 3 og de komponentene som brukes sammen med den i et sikkerhetssystem til annet enn det de er forutsett for, eller under andre forhold enn de som beskrives i denne bruksanvisningen. Sikkerhetslinen tempo 3 må aldri anvendes med brukeren hengende i andre tilfeller enn ved et fall.
16. Det er helt nødvendig å returnere sikkerhetslinen tempo 3 til Tractel® eller til en Tractel®-godkjent reparatør for kontroll minst en gang i året. Denne kontrollen skal omfatte strammerens (T) funksjon og alt det andre tilleggsutstyret, samt merkingens lesbarhet. Brukerens sikkerhet er forbundet med opprettholdelsen av utstyrets effektivitet og styrke.
17. Viktigt: Dersom du skulle låne bort dette materiellet til en lønnsmottaker eller tilsvarende, må dette skje i overensstemmelse med gjeldende arbeidslovgivning.
18. Det anbefales at sikkerhetslinen tempo 3 gis personlig til en bestemt bruker, spesielt dersom det dreier seg om ansatte.
19. Enhver strammer (T) eller sikringsføring (L) som er tatt definitivt ut av bruk, må enten ødelegges eller definitivt oppbevares utenfor rekkevidde, for å unngå at de blir brukt "av vanlig".
20. Det er svært viktig for sikkerheten at anordningen eller forankringspunktet alltid er riktig plassert, og at arbeidet blir utført på en slik måte at risikoen for fall og fallhøyden reduseres til et minimum.
21. Det er ytterst viktig for sikkerheten å kontrollere det nødvendige rommet under brukeren på arbeidsstedet før hver bruk, slik at det i tilfelle fall ikke finnes hindringer eller gjenstander i fallsonen, samt at brukeren ikke vil kolliderer med bakken.
22. Sikkerhetslinen tempo 3 må aldri brukes dersom et av elementene er skadet eller den risikerer å forringe apparatets sikkerhetsfunksjon. Når apparatet settes på plass, må ikke sikkerhetsfunksjonene være forringet.
23. Brukeren eller brukerne må være i god fysisk og psykisk form når han/hun bruker utstyret. Dersom det skulle være tvil om dette, må lege oppsøkes. Sikkerhetslinen tempo 3 må ikke brukes av gravide kvinner.
24. Utstyret må ikke brukes ut over sine bruksgrenser, eller i andre situasjoner enn den det er forutsett for (se kapitlet "Bruksbetingelser").
25. Dersom sikkerhetslinen tempo 3 selges utenfor det landet den først er beregnet på, er det svært viktig for brukeren sikkerhet at forhandleren leverer med bruksanvisningen, instruksjonene for vedlikehold og periodisk kontroll, samt instruksene angående reparasjon, på det språket som snakkes i det landet produktet skal brukes.
26. For sikkerhetslinen tempo 3 tas i bruk, må den bestemte brukeren eller den myndigheten som er ansvarlig for dennes sikkerhet, ha kontrollert soliditeten til sikkerhetsanordningens forankringspunkter i overensstemmelse med gjeldende standarder og regelverk.
27. Mens utstyret er i bruk må alle justerings- og festeelementer kontrolleres. Det må også kontrolleres at utstyret ikke risikerer å bli skadet av: skarpe kanter, friksjon, varmekilder...
28. Ved installasjon av sikkerhetslinen tempo 3, må installatøren sørge for å sikre seg slik at han/hun unngår enhver risiko for fall.

### ADVARSEL

Før og under bruk må du tenke på hvordan en eventuell redningsaksjon vil kunne bli utført på en effektiv og sikker måte.



## SPECIALBRUK

For enhver spesialbruk, ikke nøl med å ta kontakt med TRACTEL® S.A.S.

## Funksjon og beskrivelse

tempo 3 er en provisorisk og transporterbar sikkerhetsline i overensstemmelse med standarden EN 795 klasse B. Den er også blitt testet for bruk av 3 personer. Den er justerbar fra 1 m til 18 m. Bruddmotstanden til endeforankringene må være på minimum 12 kN. Dette utstyret må brukes sammen med et fallsikringsystem i overensstemmelse med EN 363.

Dette utstyret passer til bruk på arbeidsplasser i friluft og innenfor et temperaturområde på mellom -35°C og +60°C.

Sikkerhetslinen tempo 3 består av følgende elementer:

- En sikringsføring på 18 m i form av en polyamid-line med en diameter på 12,5 mm sertifisert av Tractel® (L).
- En selvstrammende tempo 3-strammer i aluminium (T).
- 2 koplinger plassert på en side av linen, på sikringsføringens (L) løkke med bossing (L) og på den andre siden av strammeren (T).
- 2 stropperinger AS19 lengde 2 m.
- 1 transportsekk.

## FARE

Dersom en sikkerhetsline tempo 3 brukes på en sikringsføring som ikke er egnet for denne modellen i henhold til bruk-sansvisningen, kan det utgjøre en risiko for at apparatet ikke fungerer og dermed fall av brukeren som kan sette hans/hennes liv i fare.

## Installasjon

Før sikkerhetslinen tempo 3 installeres, sjekk at festepunktene har en tilstrekkelig mekanisk bruddmotstand på 12 kN

### 1. Montering

Kople koplingen til sikringsføringen (L) for sikkerhetslinen tempo 3 til det første forankringspunktet, og kople deretter den andre koplingen, som sitter på strammeren (T), til det andre forankringspunktet. De to forankringspunktene må befinne seg på maksimum 18 meters avstand fra hverandre. Sikkerhetslinen må installeres horisontalt med en maksimal helling på 15°.

Før å stramme til sikkerhetslinen tempo 3, trekk manuelt i den slakke enden av sikringsføringen parallelt med sikkerhetslinens akse for å redusere sikringsføringens nedbøying så mye som mulig. Oppretthold spenningen på den slakke enden samtidig som du fjerner den fra sikkerhetslinen for å gjøre det mulig å låse kammen til strammeren (Q) på sikringsføringen (L).

Den maksimale og minimale installasjonshøyden for sikkerhetslinen tempo 3, er i livhøyde.

## ADVARSEL

Forsikre deg om at det ikke finnes noen personer i sonen under sikkerhetslinen før den installeres.

Forsikre deg om at den graverte pilen på strammeren peker mot den sikringsføringens stramme ende før du strammer linen.

### 2. Demontering

Før å slakke sikkerhetslinen tempo 3, samtidig som det opprettholdes et trykk på den slakke enden til sikringsføringen, trykk og vri på strammeren (T) for hånd slik at sikringsføringen (L) kan gli i strammeren når kammen (Q) låses opp.

Kople deretter de to kopleingene fra forankringspunktene.

## ADVARSEL

Forsikre deg om at ingen personer er koplet til sikkerhetslinen før du slakker den.

Forsikre deg om at det ikke finnes noen personer i sonen under sikkerhetslinen.

## Kontroll før bruk

Kontroller:

- Det ikke finnes deformasjoner på strammeren (T) ;
- Sikringsføringens stand visuelt;
- systemets installasjonsbetingelser (se kapitlet "Installasjon").
- Sjekk at brukeren ikke kan støte inn i hindringer både under og etter fallet.
- Sjekk at fallsikringen er kompatibel med det miljøet sikkerhetslinen TEMPO™ 3 er installert i.
- Sjekk at linen er skikkelig strammet.

## Bruksbetingelser

Før å kople seg til sikkerhetslinen tempo 3, skal brukeren eller brukerne bruke en kopling i ståltråd med ø 10 mm i overensstemmelse med EN 362 som forankringspunkt.

Sikkerhetslinen tempo 3 må ikke brukes under følgende omstendigheter:

Temperatur høyere enn + 50° og lavere enn -40°.

I kjemiske omgivelser.

## Oppbevaring

Sikkerhetslinen tempo 3 må oppbevares i ly for fuktighet og ved en temperatur på mellom -40°C og +50°C.

## Vedlikehold og reparasjon

Brukeren skal utføre regelmessig vedlikehold. I tillegg til de kontrollene som blir beskrevet i kapitlet "Kontroll før bruk", skal også følgende vedlikehold utføres:

- Dersom sikringsanordningen er skitten, må den rengjøres i rent og kaldt vann med eventuelt et vaskemiddel for delikate tekstiler. Bruk syntetisk børste.
- Dersom sikringsanordningen er blitt fuktig i løpet av bruk eller under vask, må den tørkes i skyggen og langt fra enhver varmekilde.
- For hver bruk må sikringsanordningen kontrolleres visuelt på hele lengden.
- Ikke synlige, alvorlige forringelser kan påvirke sikringsanordningens styrke. TRACTEL® anbefaler dermed at sikringsanordningen ikke brukes uten at det er blitt kontrollert av person som er ansvarlig for utstyret.
- Dersom syrer, oljer og bensin kommer i kontakt med sikringsanordningen, vil det påvirke dens styrke. Polyamid-fibrene i sikringsanordningen angripes av disse produktene. De påfølgende skadene på fibrene er ikke alltid synlig med det blotte øyet.
- Unngå og utsett sikringsanordningen unødige for sollys, og oppbevar den i skyggen på et tørt sted uten fuktighet.
- Unngå at sikringsanordningen gnisser mot skarpe kanter eller sliperende overflater.
- Oppbevar sikringsføringen i en sekk til beskyttelse og transport. TRACTEL® leverer med en sekk som passer til sikkerhetslinen tempo 3.

- Strammeren krever ikke noe spesielt vedlikehold. Det anbefales allikevel å vaske den i såpevann.
- Årlig vedlikehold og reparasjoner skal utføres av TRACTEL® eller av en godkjent reparatør eller en kvalifisert og kompetent person som bedriftslederen har valgt til dette.

## Kontraindikasjoner for bruk

Det er forbudt:

- å bruke sikkerhetslinen tempo 3 i en annen sammenheng enn innenfor rammen av et fallsikringsystem,
- å bruke sikkerhetslinen tempo 3 som et middel for brukeren til å arbeide hengende eller til å henge opp annen last,
- å bruke sikkerhetslinen tempo 3 dersom den er dårlig strammet eller ikke strammet i det hele tatt, eller dersom installasjonsvinkelen overstiger de 15° i forhold til horisontalen (fig. 5).
- å snu strammeren tempo 3. Pilen skal alltid peke mot den strammede sikringsfjoringen som er festet i enden med koplingen,
- å bruke en sikkerhetsline som har stanset et fall uten at dette er blitt kontrollert og testet av produsenten eller en reparatør som er godkjent av produsenten etter fallet,
- å bruke en annen sikringsfjoring enn den som er kompatibel med strammeren tempo 3,
- å bruke en sikringsfjoring som har defekter, knuter eller synlige tegn på forringelse,
- å bruke et apparat over lengre tid enn tolv måneder uten at det er blitt kontrollert av produsenten eller en reparatør som er godkjent av produsenten.
- bruke en annen strammer en strammeren tempo 3 som er sertifisert av Tractel®,
- bruke en sikkerhetsline for en lengde som overstiger 18 m mellom forankringspunktene (fig. 4),
- bruke en sikkerhetsline dersom man ikke har tilstrekkelig fri høyde. Se tabell 2 (normal bruk etter et fall) og 1 (begrenset bruk). Se § "definisjon",
- bruke en sikkerhetsline dersom forankringspunktene ikke har stor motstand eller de antas å ikke ha det,
- å bruke en sikkerhetsline dersom minst et av de to forankringspunktene er skadet,
- å bruke en sikkerhetsline dersom brukeren eller brukerne, i løpet av et fall, risikerer å støte mot hindringer,
- å bruke en sikkerhetsline dersom brukeren eller brukerne ikke har lest og forstått denne bruksanvisningen,
- å bruke en sikkerhetsline ved temperaturer høyere enn +50° og lavere enn -40° eller i kjemisk aggressive omgivelser,
- å kople sammen to sikkerhetslinjer uten mellomliggende forankringspunkt (fig. 4),
- å bruke en kopling i lettlegering som mobilt forankringspunkt,
- å bruke en slipende kopling som mobilt forankringspunkt,
- å bruke en sikkerhetsline som er plassert i høyde med brukernes føtter (fig. 5),
- å installere og bruke en sikkerhetsline tempo 3 uten på forhånd ha tenkt på hvordan en eventuell redningsaksjon kan bli utført på en effektiv og sikker måte.

## Tilleggsutstyr

Sikkerhetslinen tempo 3 er en komponent i et horisontalt fallsikringsystem som må være i overensstemmelse med standarden EN 363, og som må bestå av:

- 1) to forankringsanordninger i overensstemmelse med standarden EN 795,

- 2) en sikkerhetsline tempo 3 i overensstemmelse med standarden EN 795 klasse B,
- 3) en første kopling som brukes som mobilt forankringspunkt i overensstemmelse med standarden EN 362,
- 4) en fallsikring i overensstemmelse med standarden EN 353.2 / EN 355 / EN 360,
- 5) en line i overensstemmelse med standarden EN 354 (begrenset bruk som ikke tillater risiko for fall) tabell Nr. 20,
- 6) en fallsikringssele i overensstemmelse med standarden EN 361

**Alle andre kombinasjoner er forbudt.**

### ADVARSEL

En sikkerhetssele i samsvar med standarden EN 361, er den eneste anordningen for oppfangning av kroppen som det er tillatt å bruke i et fallsikringsystem.

I alle brukstilfeller er det svært viktig å akkumulere nedbøyningen til sikkerhetslinen tempo 3 i forhold til lengden og antall brukere (tabell 1 og 2) og den maksimale fall-lengden som anbefales av produsenten av den brukte fallstoppen.

I overensstemmelse med det europeiske regelverket har hver av de tilhørende, ovennevnte komponentene nummerert fra 1) til 6), og markedsført av Tractel®, blitt «CE»-merket som et resultat av en CE typekontroll, og vært underlagt produksjonskvalitetskontroll.

## Utstyrets konformitet

Selskapet Tractel® S.A.S. RD 619-Saint Hilaire sous Romilly-F-10102 Romilly-sur-Seine Frankrike erklærer med dette at det sikkerhetsutstyret som beskrives i denne bruksanvisningen,

- er i overensstemmelse med reglene i det Europeiske Direktivet 89/686/CEE av desember 1989,
- er identisk med de PVU som har vært gjenstand for type-attesteringen "CE0082" utstedt av Apave SUDEUROPE S.A.S - B.P.3 - 33370 ARTIGUES PRES BORDEAUX - France, og testet i overensstemmelse med standarden EN 795 klasse B,
- blir underlagt den prosedyren som beskrives i paragraf 11B i Direktivet 89/686/CEE, og under kontroll av en bemyndiget organisasjon: Apave SUDEUROPE S.A.S - B.P.3 - 33370 ARTIGUES PRES BORDEAUX - France.

Enhver bedrift som tildeles et personlig verneutstyr mot fall fra høyder til en ansatt eller tilsvarende, må følge reglene i Arbeidsmiljøloven.

Innenfor den Europeiske union må disse apparatene være gjenstand for regelmessige kontroller i overensstemmelse med direktivet 89/686/CEE av 30/11/89 (minst en gang i året av TRACTEL® S.A.S eller en reparatør som er godkjent av TRACTEL® S.A.S.).

## Merking

Merkingen på hvert produkt angir:

- a : handelsmerket: Tractel®,
- b : produktets navn: f. eks. stopfor S,
- c : referansestandarden: standardens nummer og år
- d : produktets referansekode: Gruppekode,
- e : "CE"-merkingen angir at utstyret svarer til kravene i PVU-direktivet 89/686/CEE. "0082" angir nummeret til bemyndiget organisasjon, paragraf 11,
- f : fabrikkasjonsdatoen,
- g : serienummeret,
- h : et piktogram som betyr at bruksanvisningen må leses for bruk,
- i : en pil som angir bruksretningen til strammeren tempo 3,
- k : plasseringen av sikringsanordningen,
- m : den sikringsanordningen som kun skal brukes,



: flettet tau

n : diameteren til den sikringsføringen som skal brukes.

p: maksimalt antall brukere,

s: maksimumsavstanden mellom forankringspunktene.

## Definisjoner

### Tabell Nr. 1: begrenset bruk

De verdiene som oppgis i Tabell Nr. 1 angir nedbøyingen og de målte belastningene etter å ha hengt på en, to eller tre personer på linen i forhold til lengden på sikkerhetslinen tempo 3 når den er installert i overensstemmelse med denne bruksanvisningen.

Begrepet begrenset skal kun overveies dersom risikoen for fall er gjort umulig. I dette tilfellet blir sikkerhetslinen og fallsikringselementene brukt som bevegelsesbegrensere. De skal være installert på en slik måte at brukeren eller brukerne er forhindret i å ta det skrittet som kan føre til fall.

### Tabell Nr. 2: normal bruk etter et fall

De verdiene som oppgis i Tabell Nr. 2 angir nedbøyingen og de målte belastningene etter fall av en, to eller tre personer i forhold til lengden på sikkerhetslinen tempo 3 når den er installert i overensstemmelse med denne bruksanvisningen.

NO

## Viktiga regler

1. Innan du använder den temporära livlinan tempo 3 är det nödvändigt att läsa igenom och förstärkt innehåll i denna bruksanvisning och sedan följa instruktionerna för att kunna använda utrustningen på ett säkert och effektivt sätt.
2. Bruksanvisningen ska stå till användarens förfogande och bevaras i gott skick tills anordningen tas ur bruk. Extra exemplar kan tillhandahållas på begäran.
3. De uppgifter som finns graverade på apparaten (se avsnittet "märkning") måste alltid vara helt läsbara. Om uppgifterna skulle utplånas får apparaten inte användas längre.
4. Den temporära livlinan tempo 3 är en del i ett fallskydds-system som endast får användas tillsammans med andra delar som är kompatibla sinsemellan och med den temporära livlinan tempo 3, samt överensstämmer med tillämpliga säkerhetsbestämmelser och standarder, i synnerhet standarden EN 363.
5. Den temporära livlinan tempo 3 får endast användas av maximalt tre personer samtidigt (som ska vara utbildade och behöriga), eller under direkt uppsikt av en utomstående person. Utbildningen ska inbegripa tillämpliga förfaranden i händelse av fall som omfattar en eller flera användare, liksom en demonstration av hur den temporära livlinan tempo 3 monterats och används i ett komplett system under säkra användningsförhållanden.
6. Det är nödvändigt att följa reglerna för hur fallskyddssystemets utrustning kopplas samman, enligt denna bruksanvisning och de anvisningar som gäller annan kompletterande utrustning.
7. Framför allt får en tempo 3 endast monteras på ett flexibelt fallskydd vars specifikationer överensstämmer helt med det fallskydd från Tractel® som säljs för motsvarande tempo-modell.  
Om detta krav inte respekteras kan användarens liv äventyras. Det ligger på användarens eller arbetsgivarens ansvar att märka alla fallskydd som finns i lager för att undvika att fel uppstår.
8. Det är obligatoriskt att använda ett fallskydd från Tractel®. Tractel® fränsäger sig allt ansvar för användning av en tempo 3 med ett fallskydd som inte kommer från Tractel® och med annan modell än som den anges för motsvarande tempo 3-modell. På samma sätt kan Tractel® bara garantera ett fallskyddssystem i den mån som det är sammansatt av delar som säljs, underhålls, monteras och upprättas enligt gällande säkerhetsbestämmelser och standarder.
9. Tractel® fränsäger sig allt ansvar för den temporära livlinan tempo 3:s funktion om den har demonterats utanför dess kontroll, i synnerhet om originaldelar har bytts ut mot delar från andra tillverkare.
10. Ändringar av eller tillägg till utrustningen får inte göras utan skriftligt förhandsmedgivande från Tractel®.  
Den temporära livlinan tempo 3 får endast kopplas till den mottagande strukturen med hjälp av ett EN 795-B-märkt fallskydd vars brottstyrka uppgår till minst 12 kN.
11. Innan den temporära livlinan tempo 3 används ska användaren, användarna eller säkerhetsansvarig myndighet ha kontrollerat att fallskyddet har förankrats enligt bestämmelserna och att förankringarna överensstämmer med gällande standarder. Lägsta brottstyrka: 12 kN.
12. Använd aldrig en temporär tempo 3-livlina vars fallskydd (L) och spännare (T) ser ut att vara i dåligt skick. En skadad temporär tempo 3-livlina ska returneras till Tractel® eller återförsäljaren för reparation om den inte kasseras. Ett fallskydd som visar tecken på slitage eller försämring ska kasseras.
13. De temporära tempo 3-livlinor som har stoppat ett fall eller vars säkerhet ifrågasätts måste returneras till Tractel® eller en auktoriserad Tractel®-reparatör för besiktning. Anordningen

får inte användas igen utan skriftligt medgivande från Tractel® eller en auktoriserad Tractel®-reparatör.

14. Alla reparationer måste ske enligt Tractel®s förfaranden.
15. Den temporära livlinan tempo 3 och de delar som används tillsammans med anordningen i ett säkerhetssystem, får aldrig användas för annat än avsett ändamål eller under andra förhållanden än de som beskrivs i denna bruksanvisning. I synnerhet får den temporära livlinan tempo 3 aldrig användas för andra ändamål än att hindra användaren från att falla.
16. Det är nödvändigt att returnera den temporära livlinan tempo 3 till Tractel®, en auktoriserad Tractel®-reparatör eller en behörig person, för besiktning minst en gång var tolfte månad. Besiktningen ska avse spännarens (T) och alla annan tillhörande utrustnings funktion. Även märkningens läsbarhet ska kontrolleras. Användarens säkerhet beror på utrustningens effektivitet och hållbarhet.
17. Viktigt: Ni måste följa tillämplig arbetslagstiftning om ni låter en anställd eller liknande använda den här utrustningen.
18. Det är rekommenderat att den temporära livlinan tempo 3 tilldelas en användare personligen, framför allt om användaren är en anställd.
19. Alla spännare (T) eller fallskydd (L) som slutgiltigt har tagits ur bruk måste förstöras eller göras permanent otillgängliga för att undvika att de används oavsiktligt.
20. Det är väsentligt för säkerheten att förankringsanordningen eller förankringspunkten alltid är rätt placerade och att arbetet utförs så att risken för fall och fallhöjden reduceras till ett minimum.
21. Det är mycket viktigt för säkerheten att vid varje användningstillfälle kontrollera att det i utrymmet under användaren på arbetsplatsen inte finns något hinder i fallets bana eller vid sammanstötningen med marken, i händelse av fall.
22. Använd aldrig den temporära livlinan tempo 3 om någon av dess beståndsdelar är skadade eller riskerar att försämrade anordningens funktionssäkerhet. Vid installation får ingen av dess säkerhetsfunktioner vara skadade.
23. Användarens eller användarens måste vara i god fysisk och psykisk form när utrustningen används. Vid tvivel bör han eller hon konsultera en läkare. Den temporära livlinan tempo 3 får inte användas av gravida kvinnor.
24. Utrustningen får inte användas utöver sina begränsningar eller i andra än avsedda situationer (se avsnittet Användningsförhållanden).
25. Om den temporära livlinan tempo 3 säljs igen till ett annat land än det ursprungliga destinationlandet är det ur säkerhetssynpunkt viktigt att återförsäljaren tillhandahåller bruksanvisningen, anvisningarna för underhåll och periodiska inspektioner samt reparationsanvisningarna på språket i det land produkten ska användas.
26. Innan den temporära livlinan tempo 3 används ska huvudansvarig användare eller säkerhetsansvarig myndighet ha kontrollerat att förankringen av fallskyddet (L) har skett enligt bestämmelserna och överensstämmer med gällande standarder.
27. Det är nödvändigt att under användningen kontrollera justerings- och kopplingsdelarna. Kontrollera även att utrustningen inte riskerar att skadas av skarpa kanter, friktion, värme-källor m.m.
28. När livlinan tempo 3 sätts upp måste montören se till att koppla fast sig för att undvika fallrisker.

### FARA

Innan användning måste ni fastställa ett effektivt och säkert räddningsförfarande.

### SÄRSKILDA TILLÄMPNINGAR

Ta kontakt med TRACTEL® S.A.S. vid särskilda tillämpningar.

## Funktion och beskrivning

Livlinan tempo 3 är en flyttbar och temporär horisontell livlina som uppfyller standarden EN 795 klass B. Den har även provats för användning av två personer. Den kan förlängas från 1 till 18 m. Ändförankringarnas brottstyrkan måste vara minst 12 kN.

Den här utrustningen ska användas tillsammans med ett fallskyddssystem som uppfyller EN 363.

Utrustningen lämpar sig för användning på en utomhusarbetssplats och inom ett temperaturintervall mellan -35 och +60°C.

Livlinan tempo 3 omfattar följande delar:

- Ett 18 m långt fallskydd i flätad polyamid (12,5 i diameter) som certifierats av Tractel® (L).
- En självlåsande tempo 3-spännare i aluminium (T).
- Två kopplingsanordningar i linans ena ända på fallskyddets ögla med linkaus (L) och på andra sidan om spännaren (T).
- Två 2 m AS19-slingor av vävt band.
- En transportväska.

### FARA

Att använda en tempo 3-livlina på ett fallskydd som inte är anpassat till modellen enligt denna bruksanvisning, kan leda till att anordningen inte fungerar och att användarens liv äventyras vid ett fall.

## Installation

Innan livlinan tempo 3 används måste du kontrollera att förankringspunkternas mekaniska hållfasthet är tillräcklig (brotstyrka: 12kN).

### 1. Montering

Koppla fallskyddets (L) kopplingsanordning på livlinan tempo 3 till den första förankringspunkten, och koppla sedan den andra kopplingsanordningen på spännaren (T) till den andra förankringspunkten. Avståndet mellan de två förankringspunkterna får vara högst 18 m. Livlinan ska placeras horisontellt och får luta högst 15°.

Spänn livlinan tempo 3 genom att dra manuellt i fallskyddets döda ända parallellt längs livlinans huvudlinje för att minska fallskyddets nedböjning så mycket som möjligt. Samtidigt som du spänner den döda ändan, skjuter du livlinans döda ända ifrån dig så att spännarens kam (Q) låser sig på fallskyddet (L).

Livlinan tempo 3 ska sättas upp så högt som möjligt och som lägst på en halv manslängd.

### FARA

Före uppsättning se till att ingen befinner sig under livlinans monteringsområde.

Innan linans spänns måste du kontrollera att pilen som finns graverad på spännaren verkligen är riktad mot fallskyddets döda ända.

### 2. Nedtagning

Samtidigt som du utövar en kraft på den döda ändan ska du, för att slaka livlinan tempo 3, manuellt vrida spännaren (T) och låta fallskyddet (L) slinka in i spännaren för att låsa upp kammen (Q).

Haka sedan av de två kopplingsanordningarna från förankringspunkterna.

### FARA

Se till att ingen är festsatt på linan innan den slakas. Kontrollera att ingen befinner sig under livlinan.

## Genomgång före användning

Kontroller

- att spännaren (T) inte är skadade;
- fallskyddets skick visuellt;
- Kontrollera installationsförhållandena för systemet (se avsnittet Installation).
- Kontrollera att användaren inte riskerar att stöta mot något vid eller efter ett fall.
- Se till att fallskyddsutrustningen är kompatibel med omgivning där livlinan tempo 3 monteras.
- Kontrollera att linan är ordentligt spänd.

## Användning

Användaren eller användarna ska använda en kopplingsanordning av 10 mm ståltråd som mobil förankring för att koppla sig till livlinan, enligt standarden EN 362.

Livlinan tempo 3 får inte användas under följande förhållanden:

Temperatur över +50° eller under -40° C.

I kemisk omgivning.

## Förvaring

Livlinan tempo 3 ska förvaras skyddat från fukt vid en temperatur mellan -40°C och +50°C.

## Skötsel och reparation

Ett regelbundet underhåll måste genomföras av användaren. Utöver de kontroller som beskrivs i avsnittet Kontroll före användning ska följande underhållsmoment genomföras:

- Om fallskyddet är smutsigt måste det rengöras med rent och kallt vatten. Tillsätt eventuellt ett tvättmedel för fintvätt. Använd en syntetisk borste.
- Om fallskyddet har blivit blött vid användning eller rengöring, måste det lufttorkas i skugga och på avstånd från värmekällor.
- Syna fallskyddets hela längd före användning.
- Allvarliga, ej synliga skador kan påverka fallskyddets hållfasthet. Därför rekommenderar TRACTEL® er att bara tillåta att fallskyddet används under tillsyn av den person som ansvarar för utrustningen.
- Syror, oljor och bensin påverkar fallskyddets hållfasthet. Om dessa medel kommer i kontakt med fallskyddet angräps linan polyamidfibrer. Den försäkring som sker av fibrerna är inte alltid synlig med blotta ögat.
- Undvik att exponera fallskyddet för solljus i onödan. Förvara det i skugga och skyddat från ljus.
- Fallskyddet får inte skava mot skarpa kanter eller nötande ytor.
- Förvara fallskyddet i en väska som skydd och för transport. TRACTEL® tillhandahåller en lämplig väska tillsammans med livlinan tempo 3.
- Spännaren kräver inget särskilt underhåll. Det är dock rekommenderat att rengöra den med tvålvatten.
- Ett årligt underhåll och reparationer utförs av Tractel®, av en auktoriserad reparatör eller en behörig person som utsetts av företagschefen.

### Indikatorer för när utrustningen inte får användas

Det är förbjudet att:

- använda livlinan tempo 3 för andra ändamål än som en del i ett fallskyddssystem,
- använda livlinan tempo 3 som ett hjälpmedel för att hänga upp användaren eller en annan last,
- använda livlinan tempo 3 om den är bristfälligt eller inte alls spänd, eller om monteringsvinkeln överskrider 15° i horisontalläge (fig 5).

- vrida tempo 3-spännaren. Pilen måste alltid vara riktad i samma riktning som det uppspända fallskyddet, som är fastsatt i linan ända med en kopplingsanordning,
- använda en livlina sedan den stoppat ett fall, utan att den först har granskats och provats efter fallet av tillverkaren eller en reparatör som auktoriserats av tillverkaren,
- använda ett fallskydd som inte är kompatibelt med tempo 3-spännaren,
- använda ett bristfälligt fallskydd med knutar eller synliga skador,
- använda anordningen under mer än tolv månader utan att den besiktigats av tillverkaren eller en reparatör som auktoriserats av tillverkaren.
- använda en annan spännare än tempo 3-spännaren som certifierats av Tractel<sup>®</sup>,
- använda livlina om avståndet mellan förankringspunkterna överstiger 18 m (fig 4),
- använda en livlina om fallhöjden är otillräcklig. Se tabell 2 (normal användning efter ett fall) och tabell 1 (begränsad användning). Se avsnittet Definitioner,
- använda en livlina om förankringspunkternas hållfasthet är för låg eller om detta misstänks,
- använda en livlina om minst en av de två förankringspunkterna är skadad,
- använda en livlina om användaren eller användarna vid ett fall riskerar att stöta mot ett hinder,
- använda en livlina om användaren eller användarna inte har läst eller inte förstått denna bruksanvisning,
- använda en livlina om temperaturen överstiger +50° eller understiger -40°C, eller i en aggressiv kemisk omgivning,
- ansluta två livlinor utan mellanliggande förankringspunkt (fig 4),
- använda en kopplingsanordning i lättlegering som mobil förankringspunkt,
- använda en skarpkantig kopplingsanordning som mobil förankringspunkt,
- använda en livlina i nivå med användarens fötter (fig 5),
- sätta upp och använda en tempo 3-livlina utan att ha planerat hur en eventuell räddningsaktion skulle kunna genomföras på ett effektivt och säkert sätt.

## Kompletterande utrustning

Livlina tempo 3 är en del i ett horisontellt fallskyddssystem som måste uppfylla standarden EN 363 och omfatta:

- 1) två förankringsanordningar som uppfyller standarden EN 795,
- 2) en tempo 3-livlina som uppfyller standarden EN 795 klass B,
- 3) en första kopplingsanordning som används som mobil förankringsanordning enligt standarden EN 362,
- 4) ett fallskydd som uppfyller standarderna EN 353.2, EN 355 och EN 360,
- 5) en lina som uppfyller standarden EN354 (begränsad användning utan fallrisk), tabell 20,
- 6) en säkerhetssele som uppfyller standarden EN 361

Alla andra kombinationer är förbjudna.

### VARNING

En säkerhetssele som uppfyller EN361 är det enda godtagbara personliga fallskyddet för användning i ett fallskyddssystem. Vid alla användningsförhållanden är det viktigt att ta hänsyn till tempo 3-livlinans nedböjning i förhållande till dess längd, antalet användare (tabellerna 1 och 2) och den maximala fallhöjden enligt rekommendationerna från tillverkaren av det fallskydd som används.

I överensstämmelse med europeiska specifikationer har var och en av de kombinerade delarna, som numereras från 1 till 6 ovan

och som säljs av Tractel<sup>®</sup>, fått en CE-märkning till följd av ett CE-typgodkännande samt varit föremål för produktkvalitetskontroll.

## Utrustningens överensstämmelse

Företaget Tractel<sup>®</sup> S.A.S., RD 619-Saint Hilaire sous Romilly, F-10102 Romilly-sur-Seine. Frankrike, intygar härmed att utrustningen som beskrivs i denna bruksanvisning,

- uppfyller kraven i det europeiska direktivet 89/686/EEG från december 1989,
- är identisk med den personliga skyddsutrustningen som varit föremål för CE0082-typgodkännandet som utfärdats av Apave SUDEUROPE S.A.S - B.P.3 - 33370 ARTIGUES PRES BORDEAUX - France, och provats enligt standarden EN 795 klass B,
- har genomgått det förfarande som avses i artikel 11B i direktivet 89/686/EEG, under kontroll av det anmälda organet Apave SUDEUROPE S.A.S - B.P.3 - 33370 ARTIGUES PRES BORDEAUX - France.

De företaget som ger en anställd eller liknande, en personlig fallskyddsutrustning, måste följa arbetslagstiftningen.

Inom Europeiska unionen måste dessa anordningar vara föremål för en periodisk besiktning enligt direktivet 89/686/EEG av den 30/11/89 (utrustningen måste besiktigas minst en gång per år av TRACTEL<sup>®</sup> S.A.S eller en reparatör som auktoriserats av TRACTEL<sup>®</sup> S.A.S.).

## Märkning

På varje produkt finns följande märkning:

- det kommersiella varumärket: Tractel<sup>®</sup>,
- produktnamnet: t.ex. Stopfor S,
- referensstandarderna: standardens nummer och år
- produktkodsreferensen: gruppkod:
- CE-märkningen anger att utrustningen uppfyller kraven i direktivet 89/686/EEG. "0082" är det anmälda organets nummer, artikel 11
- tillverkningsdatum
- serienumret,
- en symbol som anger att bruksanvisningen måste läsas igenom före användning,
- en pil som anger riktningen vid användningen av tempo 3-spännaren,
- fallskyddets placering,
- den obligatoriska typen av fallskydd,

 : flätat tågvirke

- diametern för det fallskydd som ska användas.
- maximalt antal användare,
- maximalt avstånd mellan förankringspunkterna.

## Definitioner

### Tabell 1: begränsad användning

I tabell 1 anges nedböjningen och de påkänningar som uppmäts efter inkoppling av en, två eller tre personer i förhållande till tempo 3-livlinans längd, efter att linan monterats enligt denna bruksanvisning. Begreppet begränsad fallrisk innebär att ingen fallrisk förekommer. I det scenariot används livlina och fallskyddets komponenter som rörelsebegränsare. De måste monteras så att användaren eller användarna hindras från att ta det steg som skulle leda till ett fall.

### Tabell 2: normal användning efter ett fall

I tabell 2 anges nedböjningen och de påkänningar som uppmäts efter ett fall av en, två eller tre personer, i förhållande till tempo 3-livlinans längd som monterats enligt denna bruksanvisning.

## Etusijaiset ohjeet

- Ennen väliaikaisen tempo 3-turvavajerin käyttöä on turvallisuussyistä ja varusteen tehokkuuden takaamiseksi ehdottomasti tutustuttava tämän käsikirjan sisältöön sekä ymmärrettävä ja noudatettava annettuja ohjeita.
- Tämä käyttöohje on säilytettävä hyväkuntoisena ja pidettävä käyttäjien saatavilla laitteen käytöstä poistamiseen asti. Käyttöohjeesta saa lisäkappaleita pyynnöstä.
- Laitteeseen kaiverretut tiedot (ks. kappaleesta ”merkinnät”) on pidettävä lukukelpoisina. Mikäli joku merkintä tulee epäselväksi, laite on otettava lopullisesti pois käytöstä.
- tempo 3-turvavajeri on putoamisenestojärjestelmään kuuluva komponentti, jota tulee käyttää yksinomaan yhdessä toisten keskenään ja tempo 3-laitteen kanssa yhteensopivien sekä turvallisuusmääräysten ja voimassa olevien standardien, eritoten standardin EN 363 mukaisten komponenttien kanssa.
- tempo 3- turvavajeria saa käyttää vain enintään kolme henkilöä samalla kertaa, henkilöiden tulee olla koulutettuja ja päteviä tai käytön on tapahduttava tällaisen henkilön valvonnassa. Koulutukseen tulee myös sisältää yhden tai useamman käyttäjän putoamistapauksessa noudatettavien toimintatapojen opettelu sekä tempo 3-turvavajerin asennus- ja käyttödemonstratio osana täydellistä laitteistoa turvallissa olosuhteissa.
- Varmuusjärjestelmän muodostavien varusteiden liittämistä annettuja ohjeita on ehdottomasti noudatettava tämän käsikirjan ja liitettävien varusteiden mukana toimitettujen ohjeiden mukaisesti.
- Eritoten kaikki tempo 3-laitteet on asennettava yksinomaan joustavalla kiinnityslaitteella, jonka spesifikaatiot ovat ehdottomasti samat kuin vastaavan mallin Tractel<sup>®</sup>in kiinnityslaitteessa. Tämän vaatimuksen noudattamatta jättäminen saattaa käyttäjän hengenvaaraan. Käyttäjät tai hänen työnantajansa on vastuussa kiinnitysten merkinnästä virheiden välttämiseksi.
- Tractel<sup>®</sup> velvoittaa käytettäväksi Tractel<sup>®</sup>-kiinnityslaitteita eikä ota vastuuta tempo 3-turvavajerin käytöstä, jos sitä käytetään muun kuin alkuperäisen ja tempo 3-turvavajeria vastaavaksi ilmoitetun kiinnityslaitteen mallin kanssa. Lisäksi Tractel<sup>®</sup> voi taata yksinomaan myymistään, turvallisuusmääräysten ja sovellettavien standardien mukaisesti huolletuista, kootuista ja asennetuista komponenteista koostuvan putoamisenestojärjestelmän.
- Tractel<sup>®</sup> ei ole vastuussa käytöstä, jos tempo 3-turvavajeri on purettu ilman Tractel<sup>®</sup>in valvontaa tai kun tilalle asennetaan muita kuin alkuperäisiä varaosia.
- Kaikkiin laitteiden muutoksiin ja lisäyksiin tulee hankkia Tractel<sup>®</sup>in kirjallinen lupa etukäteen. tempo 3-turvavajeri kiinnitetään rakenteeseen pelkästään käyttäen kiinnityslaitteita, joissa on merkintä EN 795-B ja joiden minimimurtumaluus on 12 kN.
- Ennen tempo 3-laitteen käyttöä, käyttäjän tai käyttäjien tai turvallisuudesta vastuussa olevan henkilön on tarkistettava varmuusköyden kiinnityslaitteen kiinnityksen tukevuus määräysten ja voimassa olevien standardien mukaisesti. Niiden murtumaluuden on oltava vähintään 12 kN.
- Älä koskaan käytä tempo 3-turvavajeria, jonka kiinnityslaitte (L) ja kiristäjä (T) eivät ole selvästi hyväkuntoisia. Kaikki vioittuneet tempo 3-laitteet on palautettava Tractel<sup>®</sup>ille tai vähittäismyyjälle korjattaviksi tai hävitettäväksi. Kaikki kiinnityslaitteet, joissa on merkkejä kulumista tai vaurioista, on hävitettävä.
- Kaikki tempo 3-laitteet, jotka ovat pysäyttäneet putoamisen tai joiden turvallisuutta voi epäillä, on palautettava Tractel<sup>®</sup>-yhtiölle tai valtuutetulle korjaajalle tarkastusta varten. Laitetta ei saa käyttää, ennen kuin Tractel<sup>®</sup>-yhtiö tai valtuutettu korjaaja ovat antaneet kirjallisen luvan.
- Kaikki korjaukset tulee tehdä noudattaen Tractel<sup>®</sup>in menetelmiä.
- Älä koskaan käytä tempo 3-turvavajeria ja siihen liittyviä osia muihin tarkoituksiin, kun mihin ne on suunniteltu ja jotka esitellään tässä käyttöohjeessa. Erityisesti tämä koskee käyttäjän roikkumista laitteen varassa muissa kuin putoamistapauksissa.
- tempo 3- turvavajeri on ehdottomasti toimitettava Tractel<sup>®</sup>ille, valtuutetulle huoltoilikeelle tai ammattitaitoiselle henkilölle vähintään kerran kahdenoista kuukauden jakson aikana. Tarkastuksessa on kiinnitettävä huomiota jännittäjän (T) ja kaikkien ohjeilasteiden toimintaan sekä myös merkintöjen luettavuuteen. Käyttäjän turvallisuus riippuu laitteiston tehokkuuden ja kestävyuden varmistamisesta.
- Tärkeää: Jos sinun tulee uskoa laitteet työntekijän tai vastaavan henkilön käyttöön, noudata sovellettavia sääntöjä.
- tempo 3-turvavajeri on suositeltavaa antaa tietyin käyttäjän henkilökohtaiseen käyttöön, eritoten kun kysymyksessä on työntekijä.
- Lopullisesti pois käytöstä otettu jännittäjä (T) tai kiinnitystuki (L) on hävitettävä tai sijoitettava varmaan paikkaan epähuomiossa tapahtuvan käytön estämiseksi.
- Turvallisuuden kannalta on tärkeää, että kiinnityspiste tai -köysi sijaitsevat aina oikeassa paikassa ja että työ tehdään siten, että putoamisvaara ja -korkeus minimoidaan.
- Aina ennen laitteen käyttöä on ehdottomasti tarkistettava, että kohteen alla on riittävästi tilaa käyttäjälle varten. Jos tämä sattuu putoamaan, hänen tiellään ei saa olla esteitä eikä hän saa pudota maahan saakka.
- Älä koskaan käytä tempo 3-turvavajeria, jos jokin sen osa on vahingoittunut tai jos on vaara, että se haittaa laitteen turvallisuusominaisuuksia. Laitetta asennettaessa sen turvallisuusomintoja ei saa vahingoittaa.
- Käyttäjän tai käyttäjien tulee olla täysissä voimissa fyysisesti ja psyykkisesti käyttäessään laitteistoja. Jos epäilet kuntoasi, käänny lääkärin puoleen. Haskana olevat naiset eivät saa käyttää tempo 3-turvavajeria.
- Laitetta ei saa käyttää sen raja-arvojen ulkopuolella tai muussa tehtävässä kuin mihin se on suunniteltu (katso kappaletta ”käyttöolosuhteet”).
- Jos tempo 3-turvavajeri myydään ensimmäisen käyttöomaansa ulkopuolelle, käyttäjän turvallisuuden kannalta on välttämätöntä, että jälleenmyyjä toimittaa käyttöohjeet, kunnossapito-ohjeet säännöllistä huoltoa varten sekä korjausohjeet, jotka on laadittu tuotteen käyttöomaan kielellä.
- Ennen tempo 3-turvavajerin käyttöä laitteen pääkäyttäjän tai vastuullisen viranomaisen tulee tarkistaa, että kiinnityksen ankkurointi (L) vastaa kestävyys- ja turvallisuusvaatimuksia.
- Käytön yhteydessä on ehdottomasti tarkistettava säätö- ja kiinnityslaitteet. Varmista myös, että laitteisto ei ole vaarassa vahingoittua seuraavista syistä: terävät kulmat, hankaus, korkean lämpötilan lähteet...
- Asennettaessa tempo 3-turvavajeria asentajan on varmistettava, että hän itse ei ole vaarassa pudota.

### HUOMIO

Ennen käyttöä ja sen aikana on ennakoitava mahdollinen tehokas ja turvallinen pelastustapa.

### ERIKOISOVELLUTUKSET

Ota yhteys TACTELIIN S.A.S. kaikissa erikoisovellutustapauksissa.

## Käyttö ja kuvaus

tempo 3 on vaakasuoressa käytettävä väliaikainen ja siirrettävä turvavaijeri, joka täyttää normin EN 795 luokka B. Se on testattu kolmen henkilön käytettäväksi. Sitä voi säätää välillä 1m - 18 m. Päätyankurointien murtumalujuus on vähintään 12 kN.

Tätä laitetta on käytettävä putoamisenestojärjestelmän kanssa, joka täyttää normin EN 363.

Tämä laitteisto sopii käytettäväksi työmailla ulkoilmassa lämpötilan vaihdellessa välillä -35 °C ja +60 °C.

tempo 3-turvavaijeri koostuu seuraavista osista:

- Kiinnitystuki, pituus 18 m, punospäälyllytetty, halkaisija 12,5, valmistettu polyamidista, Tractel®-yhtiön hyväksymä (L).
- Alumiinista valmistettu tempo 3 auto-jännittäjä (T).
- 2 liitintä, jotka on asennettu linjan päihin, toinen kiinnityslaitteen (L) silmukkapäässä ja toinen jännittimelle (T).
- 2 taljahihnarengas AS19 pituus 2 m.
- 1 kuljetuskassi.

### VAARA

Jos tempo 3-turvavaijeria käytetään tämän käyttöohjeen mukaisen mallin kanssa yhteen sopimattomalla kiinnityslaitteella, laite voi menettää toimintakykynsä ja käyttäjän turvallisuus voi vaarantua putoamisen yhteydessä.

## Asentaminen

Ennen tempo 3-turvavaijerin asennusta on tarkastettava, että kiinnityspisteiden lujuus on riittävä, murtumalujuus, 12kN

### 1. Asennus

Liitä tempo 3-turvavaijerin kiinnityslaitteen liitin (L) ensimmäiseen ankkurointipisteeseen ja sitten toinen liitin toiseen pisteeseen, joka sijaitsee jännittäjällä (T) toisessa ankkurointipisteessä. Molempien ankkurointipisteiden välillä tulee olla enintään 18 m. Turvavaijeri on asennettava vaakasuooraan, maksimikalveutus on 15°.

tempo 3-turvavaijerin kiristämiseksi on vedettävä käsin kiinnityslaitteen vapaata vaijeria samaan suuntaan turvavaijerin akselin kanssa, jotta kiinnityslaitteen roikkuminen saadaan mahdollisimman pieneksi. Pidä löysää vaijerin osaa jännitettyinä ja erota turvavaijeri ja löysä osa, jotta voit lukita jännitysnokan (Q) kiinnityslaitteella (L).

tempo 3-turvavaijeri on asennettava mahdollisimman ylös ja vähintään käyttäjien vartalon puolivälillä.

### HUOMIO

Ennen asennusta on tarkastettava, että kukaan ei oleskele turvavaijerin asennusalueella.

Ennen vaijerin jännittämistä on tarkastettava, että jännittäjään kai-verrettu nuoli osoittaa kiinnityslaitteen jännitettyyn vaijeriin päin.

### 2. Purkaminen

tempo 3-turvavaijerin jännityksen purkamiseksi on käännettävä käsin jännittäjä (T) ja jännitettävä samalla kiinnityslaitteen löysää osaa, jotta kiinnityslaitte (L) pääsee liukumaan jännittäjässä avaamalla nokan (Q) lukituksen. Irrota sitten kaksi liitintä ankkurointipisteistä.

### HUOMIO

Tarkasta ennen vaijerin löysäämistä, että kukaan ei ole kiinni siinä.

Varmista, että kukaan ei liiku turvavaijerin alla.

## Tarkastus ennen käyttöä

Tarkista:

- Että jännittäjässä (T) ei ole väentymiä;
- Kiinnityslaitteen kunto silmäva-

raisesti;

- Järjestelmän asennusolosuhteet (katso "Asennus");
- Tarkasta, että käyttäjä ei törmää mihinkään esteeseen putoamisen aikana tai sen jälkeen.
- Tarkasta tempo 3-putoamisenestojärjestelmän yhteensopivuus ympäristön kanssa.
- Tarkasta, että turvavaijeri on jännitetty.

## Käyttöolosuhteet

Kiinnitykseen tempo 3-turvavaijeriin käyttäjän tai käyttäjien on käytettävä kiinnityksessä liikkuvaa liitintä, joka on valmistettu teräsvalvasta ja jonka halkaisija on  $\varnothing$  10 mm normin EN 362 mukaisesti.

Älä käytä tempo 3 - turvavaijeria seuraavissa olosuhteissa:

Lämpötilan ollessa yli +50° ja alle -40°.

Aggressiivisessa kemiallisessa ympäristössä.

## Varastointi

tempo 3-turvavaijeria tulee säilyttää suojassa kosteudelta ja lämpötilan tulee olla välillä -40 °C ja +50 °C.

## Huolto ja korjaus

Käyttäjää huolehtii säännöllisestä huollosta. Kappaleessa "Tarkastus ennen käyttöä" kuvattujen toimenpiteiden lisäksi tehdään seuraavat huoltotyöt:

- Jos kiinnitysköysi on likainen, se on pestävä puhtaalla kylmällä vedellä, johon voidaan mahdollisesti lisätä hienopyykin pesuainetta. Käytä synteettistä harjaa.
- Jos kiinnitysköysi on kastunut käytön tai puhdistuksen aikana, sen on annettava kuivua varjoisassa paikassa, kaukana lämpölähteistä;
- Ennen käyttöä tarkasta kiinnitysköysi silmämääräisesti koko pituudeltaan;
- Vakavat, näkymättömät vauriot voivat vaikuttaa haitallisesti kiinnitysköyden kestoan. TRACTEL® suosittelee, että köyden käyttö kielletään ilman vastuuhenkilön läsnäoloa;
- Hapot, öljyt ja bensiini vaikuttavat haitallisesti kiinnitysköyden kestävytyteen. Nämä aineet syövyttävät köyden polyamidikuituja. Kuitujen tuhoutuminen ei ole välttämättä silmin nähtävissä;
- Vältä kiinnitysköyden jättämistä auringonpaisteeseen, varastoisi se varjoisaan ja kuivaan tilaan;
- Vältä kiinnitysköyden hankautumista teräviin kulmiin tai karkeisiin pintoihin.
- Säilytä ja kuljeta kiinnityslaitte suojattuna pussissa. TRACTEL® toimittaa tempo 3-turvavaijerille sopivan pussin laitteen mukana.
- Jännittäjää ei vaadi mitään erityistä huoltoa. Suosittelemme kuitenkin puhdistusta saippuavedellä.
- Vuosittainen huolto ja korjaukset tulee antaa TRACTEL®-yhtiön tai valtuutetun korjaajan tai muun pätevän ja yhtiön johdon nimittämän henkilön tehtäväksi.

## Käytön kontraindikaatiot

On kiellettyä:

- käyttää tempo 3-turvavaijeria putoamisenestojärjestelmän ulkopuolella,
- käyttää tempo 3-turvavaijeria 3 käyttäjän tai muun kuroman roikkumisvälineenä,
- käyttää tempo 3-turvavaijeria, jos se on huonosti jännitetty tai jännittämätön tai jos sen asennuskulma ylittää 15° vaakasuo- ran nähden (kuva 5).
- kääntää tempo 3-laitteen jännittäjää, nuolen on aina osoitettava jännitetyn kiinnityslaitteen



- suuntaan, joka on asennettu liittimen päähän,
- käyttää turvavajeria, joka on pysäyttänyt putoamisen eikä valmistajia tai tämän valtuuttama korjaaja ole tarkastanut tai korjannut laitetta putoamisen jälkeen,
  - käyttää muuta kuin tempo 3-turvavajerin jännittäjän kanssa yhteen sopivaa kiinnityslaitetta,
  - käyttää kiinnityslaitetta, jossa on vikoja, solmuja tai silmin nähtäviä merkkejä kulumisesta tai vaurioita,
  - laitteen käyttö yli vuoden ajan ilman, että valmistajia tai valtuutettu huoltoliike on tarkastanut sen.
  - käyttää muuta kuin Tractel<sup>®</sup>in hyväksymää tempo 3-jännittäjää,
  - käyttää turvavajeria, jonka pituus on yli 18 m ankkurointipisteiden välillä (kuva 4),
  - käyttää turvavajeria, jos maavara ei ole riittävä. Katso taulukkoa 2 (normaalikäyttö putoamisen jälkeen) ja 1 (rajoitettu käyttö). Katso § "määritelmä",
  - käyttää turvavajeria, jos ankkurointipisteiden kestävyys ei ole riittävä tai on syytä epäillä siitä.
  - käyttää turvavajeria, jos ainakin kaksi ankkurointipistettä on vahingoittunut,
  - käyttää turvavajeria, jos käyttäjä tai käyttäjät ovat vaarassa törmätä esteeseen putoamisen yhteydessä,
  - käyttää turvavajeria, jos käyttäjä tai käyttäjät eivät ole lukeneet tätä käyttöohjetta,
  - käyttää turvavajeria lämpötilan ollessa yli + 50° ja alle -40° tai kemiallisesti aggressiivisessa ympäristössä,
  - yhdistää kaksi turvavajeria ilman väliankkurointia (kuva 4),
  - käyttää kevytmetalliliittintä, kuten liikkuvaa ankkurointia,
  - käyttää hankaavaa liittintä, kuten liikkuvaa ankkurointia,
  - käyttää turvavajeria, joka on asennettu käyttäjän jalkojen tasolle (kuva 5),
  - asentaa ja käyttää tempo 3-turvavajeria ennakoiden, miten mahdollinen pelastus voi tapahtua turvallisesti ja tehokkaasti.

## Yhdistettävät varusteet

tempo 3-turvavajeri on vaakasuurassa käytettävä putoamisenestolaitteiston osa, jonka on täytettävä normi EN 363 ja siihen on kuuluttava seuraavat osat:

- 1) kaksi ankkurointilaitetta, jotka täyttävät normin EN 795,
- 2) tempo 3-turvavajeri, joka täyttää normin EN 795 luokka B,
- 3) ensimmäisen siirrettävän ankkurointipisteeseen käytettävän liittimen on täytettävä normi EN 362,
- 4) Putoamisenestolaite, joka täyttää normin EN 353.2 / EN 355 / EN 360,
- 5) Taljahihna, joka täyttää normin EN354 (rajoittava käyttö, ei putoamisvaaraa) taulukko N°20,
- 6) putoamisenestovaljaat, täyttävät normin EN 361

**Kaikki muut yhdistelmät ovat kiellettyjä.**

### VAROITUS

Putoamisenestovaljas EN361 on ainoa kehon pysäyttävä laite, jota saa käyttää putoamisenestojärjestelmässä. Kaikissa käyttötapauksissa on välttämätöntä laskea yhteen tempo 3-turvavajerin taipuminen vajerin pituuden ja käyttäjien lukumäärän mukaisesti (taulukko 1 ja 2) ja sekä käytettävän putoamisenestojärjestelmän valmistajan antama maksimipudotusta koskeva suositus.

Kaikissa Tractel<sup>®</sup>in myymissä edellä numeroiduissa komponenteissa (1-6) on CE-merkintä EU-määräysten mukaisesti tehdyn CE-tyyppitarkastuksen seurauksena ja ne ovat laadunvalvonnan alaisina koko valmistusvaiheen ajan.

## Varusteen yhdenmukaisuus

Tractel<sup>®</sup> S.A.S. RD 619-Saint Hilaire sous Romilly-F-10102 Romilly-sur-Seine France ilmoittaa, että tässä oppaassa kuvatut

varmuuslaitteet,

- täyttävät EU-direktiivin 89/686/CEE (joulukuun 1989) määräykset
- ovat samanlaiset kuin EPI-laitteet, jotka on varustettu Apave SUDEUROPE S.A.S - B.P.3 - 33370 ARTIGUES PRES BORDEAUX - France, CE008-tarkastustoksella ja jotka on testattu normin EN 795 luokka B, mukaisesti.
- on alistettu direktiivissä 89/686/CEE kuvattuun tarkistusmenetelyyn, tarkistajana Apave SUDEUROPE S.A.S - B.P.3 - 33370 ARTIGUES PRES BORDEAUX - France.

Yhtiö, joka antaa putoamisen ehkäisevän henkilökohtaisen turvalaitteen työntekijälle tai työntekijäksi katsotulle henkilölle, on noudatettava voimassa olevia työturvallisuusmääräyksiä.

Euroopan Unionissa tällaiset laitteet on annettava tarkistettaviksi säännöllisin väliajoin 30/11/89 päivätyn direktiivin 89/686/CEE mukaisesti (vähintään kerran vuodessa TRACTEL<sup>®</sup> S.A.S yhtiön tai TRACTEL<sup>®</sup> S.A.S valtuuttaman huoltoliikkeen toimesta).

## Merkinnät

Kunkin tuotteen merkinnöissä on:

- a: Tuotemerkki: Tractel<sup>®</sup>
- b: Tuotteen nimi: esim. STOPFOR S,
- c: viitenormi: normin numero ja vuosi
- d: tuoteryhmän koodi: ryhmäkoodi
- e: CE-merkintä ilmoittaa, että laite vastaa direktiivin EPI 89/686/CEE vaatimukset. "0082" ilmoittaa artikkelissa 11 mainitun organismin.
- f: valmistuspäivämäärä,
- g: sarjanumero,
- h: symboli, joka ilmoittaa, että käyttöohje tulee lukea ennen käyttöä,
- i: tempo 3-jännittäjän käyttösuunnan ilmoittava nuoli,
- k: kiinnitysköyden sijoitus,
- m: ainoa käytettävissä oleva kiinnitysköysi



: yksinkertainen köysi

- n: käytettävien köyden halkaisija
- p: maksimikäyttäjäluku,
- s: maksimietäisyys ankkurointipisteiden välillä.

## Määritelmiä

### Taulukko N°1: rajoittava käyttö

Taulukossa N°1 annetut arvot ilmoittavat taipumisen ja rasituksen yhden, kahden tai kolmen henkilön kanssa tämän käyttöohjeen mukaisesti asennetun tempo 3-turvavajerin pituuden mukaan.

Rajoittava käyttö on mahdollista vain, jos putoamisvaaraa ei ole. Tässä tapauksessa turvavajeria ja käytettäviä putoamisenestolaitteita käytetään liikkeiden rajoittajina. Ne tulee asentaa niin, että ne estävät käyttäjää tai käyttäjiä menemästä alueelle, jossa he voivat pudota.

### Taulukko N°2: normaali käyttö putoamisen jälkeen

Taulukossa N°2 annetut arvot ilmoittavat taipumisen ja rasituksen yhden, kahden tai kolmen henkilön putoamisen yhteydessä tämän käyttöohjeen mukaan asennetun tempo 3-turvavajerin pituuden mukaan.

## Generel advarsel

1. Før brug af den midlertidige tempo 3 livline er det strengt nødvendigt for en sikker og effektiv anvendelse, at brugeren læser denne manual og fuldt ud forstår dens indhold, samt at alle instruktionerne følges.
2. Denne manual skal opbevares i god stand, indtil apparatet tages ud af drift, og den skal være tilgængelig for enhver operatør. Ekstra eksemplarer fremsendes på forespørgsel.
3. Angivelsener, der er graveret på apparatet (se afsnittet "mærkning") skal altid være fuldkommen læselige. Hvis disse angivelser bliver udvisket, skal apparatet tages endeligt ud af drift.
4. Den midlertidige tempo 3 livline er en komponent i et sikkerhedssystem til hindring af styrt og den må udelukkende bruges sammen med andre komponenter, der er forenelige med hinanden og med den midlertidige tempo 3 livline og i overensstemmelse med gældende sikkerhedsbestemmelser og standarder, herunder standarden EN 363.
5. Den midlertidige tempo 3 livline må kun bruges samtidigt af højst tre kompetente personer, der har modtaget undervisning i brug af den, eller er under opsyn af en tredjemand. Denne undervisning skal omfatte de fremgangsmåder, man skal følge, hvis en eller flere brugere udsættes for et styrt, samt en demonstration af installation og brug af den midlertidige tempo 3 livline på et komplet system under normale brugsbetingelser og under sikre forhold.
6. Det er væsentligt at overholde instruktionerne vedrørende sammenstillingen af forskelligt udstyr, der skaber et beskyttelsessystem i overensstemmelse med denne manual og instruktionerne der leveres sammen med det tilknyttede udstyr.
7. I særdeleshed må hver tempo 3 udelukkende monteres på et fleksibelt forankringstov, hvis specifikationer er fuldkommen identiske med specifikationerne for Tractel's forankringstov, der sælges til den tilsvarende model.  
Hvis dette krav ikke overholdes, kan det bringe brugeren i livsfare. Det tilkommer brugeren eller brugerens arbejdsgiver at mærke forankringstovene på lager for at undgå enhver fejltagelse.
8. Tractel® påbyder brug af Tractel® forankringstov og afviser ethvert ansvar for brug af en tempo 3 med forankringstov af anden oprindelse end Tractel® og den anbefalede tilsvarende tempo 3 model. Tractel® kan ligeledes kun garantere et system til hindring af styrt for så vidt som dette system udelukkende består af komponenter, der er markedsførte, vedligeholdte, monterede og installerede i overensstemmelse med gældende sikkerhedsbestemmelser og standarder.
9. Tractel® afviser ethvert ansvar for virkemåden af en tempo 3 livline, der er blevet adskilt uden Tractel's kontrol, især i tilfælde af udskitning af originale dele med dele af en anden oprindelse.
10. Det er ikke tilladt at foretage en ændring eller en tilføjelse til udstyret uden forudgående skriftlig tilladelse hertil af Tractel®. tempo 3 livlinens tilkobling til den bærende struktur må udelukkende foretages ved hjælp af et sikringstov mærket EN 353-2 med en minimal brudstyrke på 12 kN.
11. Før tempo 3 livlinen tages i brug, skal brugeren eller brugerne, eller den ansvarlige for deres sikkerhed, kontrollere at sikringstovets forankringer er solide og i overensstemmelse med gældende regler og standarder. Minimal brudstyrke på 12 kN.
12. Brug aldrig en tempo 3 livline med et sikringstov (L) og en strammer (T), som ikke er i tilsyneladende god stand.  
En beskadiget tempo 3 livline skal returneres til Tractel® eller dennes distributor for reparation med mindre det beslutes at kassere den. Et forankringstov, der viser tegn på slid eller beskadigelse, skal kasseres.

13. Hvis en tempo 3 livline har standset et styrt eller hvis der er tvivl om dens sikkerhed, skal den returneres til Tractel® eller en autoriseret Tractel® reparatør for eftersyn. Livlinen må ikke genbruges uden skriftligt samtykke fra Tractel® eller den autoriserede Tractel® reparatør.
14. Enhver reparation skal foretages i overensstemmelse med Tractel's fremgangsmåder.
15. Brug aldrig tempo 3 livlinen og de komponenter, der er knyttet til den i sikkerhedssystemet, til anden brug end den, de er beregnet til og under andre forhold end dem, der er forudsat i denne manual. Brug især aldrig en tempo 3 livline til at hænge operatøren op under andre omstændigheder end ved risiko for et styrt.
16. Det er strengt nødvendigt at returnere tempo 3 livlinen til Tractel®, en autoriseret Tractel® reparatør eller en kompetent person til eftersyn mindst én gang over en periode på tolv måneder. Dette eftersyn skal kontrollere om strammeren (T) og alt det tilknyttede udstyr fungerer korrekt men også at mærkningen er læselig. Brugeren sikkerhed afhænger af systemets effektivitet og styrke.
17. Vigtigt: Hvis materiellet skal betros til en lønmodtager eller lignende, skal man overholde gældende lovgivning vedrørende sikkerhed på arbejdspladsen.
18. Det anbefales at betro en tempo 3 livline personligt til hver bruger, især hvis det drejer sig om lønmodtagere.
19. En strammer (T) eller et sikringstov (L), der er tages endeligt ud af brug, skal destrueres eller være permanent utilgængeligt for at undgå brug ved en fejltagelse.
20. Det er væsentligt for sikkerheden, at udstyret eller forankringspunktet altid er placeret korrekt og at arbejdet udføres på en måde, der reducerer risikoen for styrt og styrtets højde til et minimum.
21. For hver brug er det afgørende for sikkerheden at kontrollere det nødvendige rum under brugeren på arbejdsstedet, således at brugeren ikke risikerer at støde imod forhindringer eller jorden i tilfælde af et styrt.
22. Brug aldrig en tempo 3 livline, hvis et element er beskadiget eller hvis det risikerer at hindre apparatets sikkerhedsfunktion. Når apparatet installeres må ingen af sikkerhedsfunktionerne være beskadigede.
23. Brugeren eller brugerne skal være i god fysisk og psykisk form under brug af udstyret. Hvis De er i tvivl, rådspørg en læge. tempo 3 livlinen må ikke bruges af gravide kvinder.
24. Udstyret må ikke overbelastes og det må ikke bruges under andre forhold end dem, det er beregnet til (se afsnittet "Brugsbetingelser").
25. Hvis tempo 3 livlinen videresælges til et andet land end det, det oprindeligt var beregnet til, er det vigtigt for brugeren sikkerhed at forhandleren udleverer manualen, instruktionerne for vedligeholdelse, periodiske eftersyn samt instruktionerne vedrørende reparation skrevet på det sprog, der tales i det land, hvor produktet skal bruges.
26. For tempo 3 livlinen tages i brug, skal den fortrinsvis bruger eller den ansvarlige for sikkerheden kontrollere at sikringstovets (L) forankringspunkt er solidt og i overensstemmelse med gældende regler og standarder.
27. Under brug er det strengt nødvendigt at kontrollere justerings- og fastgørelseselementerne, samt at kontrollere at udstyret ikke risikerer at blive beskadiget af skarpe kanter, gnidninger, varmekilder etc.
28. Under installation af tempo 3 livlinen skal installatøren sørge for at sikre den for at udelukke enhver risiko for fald.

### VIGTIGT

Før og under brug skal man overveje hvordan en eventuel redningsaktion kan gennemføres på en effektiv og sikker måde.

DK

## SÆRLIGE ANVENDELSER

For enhver særlig anvendelse bedes De rette henvendelse til TRACTEL® S.A.S.

## Funktion og beskrivelse

tempo 3 livlinen er en midlertidig og transportabel, vandret livline i overensstemmelse med standarden EN 795 klasse B. Den er ligeledes blevet testet for brug af 3 personer. Den kan justeres fra 1 m til 18 m. Ankrenes brudstyrke for enderne skal være på mindst 12 kN.

Dette udstyr skal bruges sammen med et faldsikringsystem i overensstemmelse med EN 363.

Dette udstyr er velegnet til brug på en udendørs byggeplads og et temperaturområde indbefattet mellem -35°C og +60°C.

tempo 3 livlinen består af følgende elementer:

- Et 18 meter langt sikringstov i fald med en diameter på 12,5 i polyamid godkendt af Tractel® (L).
- En tempo 3 selvspændende strammer i aluminium (T).
- 2 forbindelsesled placeret i den ene ende af linjen, på sikringstovets (L) løkke med kovs, og i den anden ende på strammeren (T).
- 2 meter lange stropper AS19.
- 1 transporttaske.

## FARE

Brug af en tempo 3 livline på et sikringstov, der ikke er velegnet til denne model i overensstemmelse med nærværende manual, medfører en risiko for at apparatet ikke fungerer og dermed et fald, der kan bringe brugeren i livsfare.

## Installation

Før tempo 3 livlinen installeres skal man kontrollere at forankringspunkterne har en tilstrækkelig mekanisk brudstyrke på 12kN.

### 1. Montering

Tilkobl forbindelsesledet til tempo 3 livlinens sikringstov (L) ved det første forankringspunkt, tilkobl derefter det andet forbindelsesled, der sidder på strammeren (T), ved det andet forankringspunkt. Der må højst være en afstand på 18 meter mellem de to forankringspunkter. Livlinen skal placeres vandret med en hældning på højst 15°.

Før at stramme tempo 3 livlinen skal man trække manuelt på den slappe streng på sikringstovet er parallelt med livlinens akse for at reducere sikringstovets nedbøjning mest mulig. Samtidig med at man trækker på den slappe streng, skal man føre den slappe streng væk fra livlinen for at kunne blokere strammerens knast (Q) på sikringstovet (L).

tempo 3 livlinen skal installeres så højt oppe som muligt og den skal mindst være i halv menneskehøjde.

## VIGTIGT

Før installation skal man kontrollere, at ingen personer befinder sig i livlinens installationsområde.

Før linjen strammes, skal man kontrollere at pælen, der er graveret på strammeren, er vendt mod sikringstovets stramme streng.

### 2. Nedtagning

Man løsner tempo 3 livlinen ved at trække på sikringstovets slappe streng og samtidig manuelt påføre en kraft med en drejende bevægelse på strammeren (T) for at få sikringstovet (L) til at glide ind i strammeren ved at løsne knasten (Q).

Tag derefter de to forbindelsesled ved forankringspunkterne af.

## VIGTIGT

Før livlinen løsnes skal man kontrollere, at ingen bruger er tilkøbet ved den.

Kontroller at ingen opholder sig under livlinen.

## Undersøgelse før brug

Man skal foretage følgende kontroller:

- Kontroller at strammeren (T) ikke er deformeret;
- Kontroller visuelt sikringstovets tilstand;
- Kontroller systemets installationsforhold (se afsnittet "Installation");
- Kontroller at brugeren ikke kan støde imod en forhindring under og efter et fald.
- Kontroller faldsikringsens kompatibilitet med det miljø, hvor tempo 3 livlinen skal installeres.
- Kontroller at linjen er strammet godt.

## Brugsbetingelser

Før at tilkøbe sig på tempo 3 livlinen skal brugeren eller brugeren anvende et forbindelsesled i stål ø 10 mm i overensstemmelse med standarden EN 362 som bevægeligt forankringspunkt.

Brug ikke tempo 3 livlinen under følgende forhold:

Ved en temperatur på over +50° og under -40°.

I et kemisk aggressivt miljø.

## Opbevaring

tempo 3 livlinen skal opbevares et sted beskyttet mod fugt og som bevarer en temperatur indbefattet mellem -40°C og +50°C.

## Vedligeholdelse og reparation

Brugeren skal foretage en regelmæssig vedligeholdelse. Ud over kontrollerne beskrevet i afsnittet "Kontrol før brug" skal følgende vedligeholdelse foretages:

- Hvis forankringstovet er snavset, skal det vaskes i rent og koldt vand eventuelt tilsat lidt sæbe til sarte tekstiler. Brug en syntetisk børste.
- Hvis forankringstovet er blevet vådt under brug eller vask, skal man lade den tørre af sig selv et skyggefuldt sted og langt fra enhver varmekilde.
- For hver brug skal sikringsanordningen kontrolleres visuelt over hele sin længde.
- Alvorlige beskadigelser, der ikke er synlige, kan indvirke på forankringstovets styrke. TRACTEL® anbefaler derfor, at man ikke tillader brug af et forankringstov, der ikke er blevet kontrolleret af en person, der er ansvarlig for udstyret.
- Hvis syrer, olier og benzin kommer i kontakt med forankringstovet, vil det indvirke på dets styrke. Forankringstovets fibre i polyamid angribes af disse produkter. Den efterfølgende beskadigelse af fibrene er ikke altid synlig.
- Undgå at forankringstovet bliver unødvendigt udsat for solstråler. Opbevar det et skyggefuldt sted beskyttet mod fugt.
- Undgå at forankringstovet skraber imod skarpe kanter eller slibende overflader.
- Opbevar sikringstovet i en pose for at beskytte det og under transport. TRACTEL® leverer en pose, der er velegnet til tempo 3 livlinen.
- Strammeren kræver ingen specifik vedligeholdelse. Det anbefales dog at rengøre den med sæbevand.
- Årlig vedligeholdelse og reparationer foretages af TRACTEL® eller en autoriseret reparatør eller en kompetent person, der er blevet betroet denne opgave af virksomhedsledelsen.

## Advarsler mod forkert brug

Det er forbudt:

- at bruge tempo 3 livlinen uden for rammerne af et faldsikrings-system,
- at bruge tempo 3 livlinen til at hænge en bruger eller enhver anden last op,
- at bruge tempo 3 livlinen, hvis den er dårligt eller slet ikke strammet eller hvis dens vinkel med det vandrette plan overskrider 15° (fig. 5).
- at vende tempo 3 strammeren om: pilen skal altid være vendt mod det stramme sikringstov, der er fastgjort for enden med forbindelsesleddet,
- at bruge en livline der har standset et styrt, uden at den er blevet kontrolleret og afprovet efter styrtet af fabrikanten eller en autoriseret reparatør af fabrikanten,
- at bruge et andet sikringstov, end det der er kompatibelt med tempo 3 strammeren,
- at bruge et sikringstov der er fejlbehæftet, har knuder eller synlige tegn på beskadigelse,
- at bruge et apparat i en periode på over tolv måneder uden at have fået det kontrolleret af fabrikanten eller en autoriseret reparatør af fabrikanten.
- at bruge en anden strammer end tempo 3 strammeren, der er godkendt af Tractel®,
- at bruge en livline til en længde på over 18 meter mellem forankringspunkterne (fig. 4),
- at bruge en livline hvis den frie højde ikke er tilstrækkelig. Se skema 2 (normal brug efter et styrt) og 1 (begrænset brug). Se § "definition",
- at bruge en livline hvis forankringspunkterne ikke har den nødvendige styrke eller den nødvendige beregnede styrke,
- at bruge en livline hvis mindst et af de to forankringspunkter er beskadiget,
- at bruge en livline hvis en eller flere brugere risikerer at støde imod en forhindring under et styrt,
- at bruge en livline hvis brugeren eller brugerne ikke har læst og forstået denne vejledning,
- at bruge en livline ved temperaturer på over +50° og under -40° eller i et kemisk aggressivt miljø,
- at forbinde to livliner med hinanden uden mellemliggende forankringspunkt (fig. 4),
- at bruge et forbindelsesled i en let legering som bevægeligt forankringspunkt,
- at bruge et skurende/skrabende forbindelsesled som bevægeligt forankringspunkt,
- at bruge en livline der er anbragt ved brugerens fødder (fig. 5),
- at installere og bruge en tempo 3 livline uden at have forudset hvordan en eventuel redningsaktion kan gennemføres på en effektiv og sikker måde.

## Tilknyttet udstyr

tempo 3 livlinen er et komponent i et faldsikringsystem, som skal anbringes vandret og være i overensstemmelse med standarden EN 363 og dette system skal omfatte:

- 1) to forankringsanordninger i overensstemmelse med standarden EN 795,
- 2) en tempo 3 livline i overensstemmelse med standarden EN 795 klasse B,
- 3) et første forbindelsesled, der bruges som bevægeligt forankringspunkt i overensstemmelse med standarden EN 362,
- 4) en faldsikring i overensstemmelse med standarden EN 353.2 / EN 355 / EN 360,

- 5) En line i overensstemmelse med standarden EN354 (begrænset brug der ikke tillader en risiko for styrt) skema nr. 20,
- 6) et styrtssikkert seletøj i overensstemmelse med standarden EN 361

**Enhver anden sammenstilling er forbudt.**

### VIGTIGT

En sikkerhedssele EN361 er den eneste gribeanordning til kroppen, det er tilladt at bruge i et faldsikringsystem. Under alle omstændigheder er det strengt nødvendigt at kumulere tempo 3 livlinens nedbøjning i forhold til dens længde og antallet af brugere (skema 1 og 2) og den maksimale højde for et styrt forudsat af fabrikanten af den anvendte faldsikring.

I overensstemmelse med de europæiske forskrifter bærer hver tilknyttet komponent, nummereret fra 1) til 6) ovenfor og mærket af Tractel®, en CE mærkning efter en EF typeundersøgelse og de har genstand for en kvalitetskontrol af deres fabrikation.

## Udstyrets overensstemmelse

Tractel® S.A.S. RD 619-Saint Hilaire sous Romilly-F-10102 Romilly-sur-Seine France erklærer hermed at sikkerhedsudstyret beskrevet i denne manual,

- er i overensstemmelse med bestemmelserne i det europæiske direktiv 89/686/EØF af december 1989,
- er identiske med det PPE (Personal protective equipment – personligt beskyttelsesudstyr), der har været genstand for attesteringerne udstedt af Apave SUDEUROPE S.A.S - B.P.3 - 33370 ARTIGUES PRES BORDEAUX - France, og som er blevet testet i overensstemmelse med standarden EN 795 klasse B,
- er underkastet fremgangsmåden beskrevet i Artikel 11B i direktivet 89/686/EØF under kontrol af prøvningsinstituttet Apave SUDEUROPE S.A.S - B.P.3 - 33370 ARTIGUES PRES BORDEAUX - France.

Alle firmaer, som betror et personligt beskyttelsesudstyr til indring af styrt til en lønmodtager eller lignende, skal overholde lovgivningen om sikkerhed på arbejdspladsen.

I den Europæiske Union skal disse apparater kontrolleres periodisk i overensstemmelse med direktivet 89/656/EØF af 30/11/89 (mindst en gang om året af TRACTEL® S.A.S eller af en autoriseret TRACTEL® S.A.S. reparatør).

## Mærkning

Mærkningen på hvert produkt angiver:

- a: handelsmærke: Tractel®,
- b: produktets betegnelse: f.eks. Stopfor S,
- c: referencestandard: standardens nummer og årstal
- d: produktets referencekode: Group code: "CE" mærkningen angiver at udstyret lever op til kravene i direktivet PPE 89/686/EØF. "0082" angiver prøvningsinstituttets nummer, artikel 11,
- f: fabriktionsdato,
- g: serienummer,
- h: et piktogram viser at det er nødvendigt at læse manualen for brug,
- i: en pil der viser tempo 3 strammerens brugsretning,
- k: forankringstovets placering,
- m: den type forankringstov der skal bruges,



- n: diameter på den sikringsunderstøtning, der skal bruges.
- p: det maksimale antal brugere,

s: den maksimale afstand mellem forankringspunkterne.

## Definitioner

### Skema 1: begrænset brug

Værdierne anført i skema 1 angiver nedbøjningen og de målte kræfter efter ophængning af en, to eller tre personer i forhold til tempo 3 livlinens længde, når den er installeret i overensstemmelse med denne manual.

Det er kun muligt at tale om begrænset brug, hvis risikoen for styrt er udelukket. I dette tilfælde bruges livlinen og dens styrtsikre komponenter til at begrænse bevægelsen. De skal installeres således, at de forhindrer brugeren eller brugerne i at overskride den grænse, der fører til et styrt.

### Skema 2: normal brug efter et styrt

Værdierne anført i skema 2 angiver nedbøjningen og de målte kræfter efter et styrt af en, to eller tre personer i forhold til tempo 3 livlinens længde, når den er installeret i overensstemmelse med denne manual.

DK

## Najważniejsze zasady bezpieczeństwa

1. Przed rozpoczęciem użytkowania linowego systemu zabezpieczeń tempo 3 konieczne jest, ze względu na bezpieczeństwo użytkownika i skuteczność sprzętu, zapoznanie się z niniejszą instrukcją, zrozumienie w całości jej treści i ścisłe stosowanie się do jej zaleceń.
2. Niniejsza instrukcja musi być zachowana w dobrym stanie aż do wycofania sprzętu z eksploatacji i musi być do dyspozycji każdego operatora. Na życzenie klienta możemy dostarczyć dodatkowe egzemplarze tej instrukcji.
3. Informacje wygrawerowane na sprzęcie (patrz rozdział "oznaczenia") muszą przez cały czas pozostawać doskonale czytelne. Jeśli informacje te są zatarte, sprzęt musi być definitywnie wycofany z eksploatacji.
4. Linowy system zabezpieczeń tempo 3 jest częścią składową systemu bezpieczeństwa zatrzymywania upadków z wysokości. Może być używana wyłącznie wraz z innymi elementami kompatybilnymi ze sobą i z linowym systemem zabezpieczeń tempo 3, zgodnymi z normami bezpieczeństwa oraz innymi stosownymi normami, w szczególności z normą EN 363.
5. Linowy system zabezpieczeń tempo 3 może być używany jednocześnie przez maksymalnie trzy osoby przeszkolone i kompetentne lub pod nadzorem osoby trzeciej. Przedmiotem takiego szkolenia musi być zrozumienie procedury, którą należy zastosować w razie upadku jednego lub kilku użytkowników, jak również demonstracja instalacji i użytkowania linowego systemu zabezpieczeń tempo 3 na kompletnym systemie w warunkach eksploatacyjnych, przy zachowaniu całkowitego bezpieczeństwa.
6. Konieczne jest przestrzeganie zasad połączenia elementów składających się na system bezpieczeństwa, zgodnie z niniejszą instrukcją oraz instrukcjami dołączonymi do poszczególnych elementów.
7. Każdy linowy system zabezpieczeń tempo 3 może być zainstalowany wyłącznie na elastycznej podstawie asekuracyjnej, której specyfikacja musi być dokładnie identyczna ze specyfikacjami podstawy asekuracyjnej Tractel® przeznaczonej do odpowiedniego modelu stopfóra.  
Nieprzestrzeganie tego wymogu może spowodować zagrożenie dla życia użytkownika. Do użytkownika lub jego pracodawcy należy odpowiednie oznakowanie podstaw asekuracyjnych znajdujących się w magazynie, aby uniknąć jakiegokolwiek pomyłki.
8. Firma Tractel® wymaga stosowania podstawy asekuracyjnej Tractel® i odrzuca wszelką odpowiedzialność w przypadku użycia linowego systemu zabezpieczeń tempo 3 z podstawą asekuracyjną inną niż oryginalna podstawa Tractel® i w przypadku użycia modelu innego niż wskazany jako odpowiedni dla linowego systemu zabezpieczeń tempo 3. Tym samym Tractel® może udzielić gwarancji na system zatrzymywania upadków z wysokości pod warunkiem, że składa się on wyłącznie z elementów sprzedawanych, serwisowanych, montowanych i instalowanych zgodnie z zasadami bezpieczeństwa i stosownymi normami.
9. Tractel® odrzuca wszelką odpowiedzialność za działanie linowego systemu zabezpieczeń tempo 3 zdemontowanego poza jego kontrolą, w szczególności w razie wymiany oryginalnych części zamiennych na części innego pochodzenia.
10. Żadna modyfikacja i dodanie czegokolwiek do sprzętu nie są dozwolone bez uzyskania pisemnej zgody Tractel®. Podłączanie linowego systemu zabezpieczeń tempo 3 do konstrukcji przyjmującej może odbywać się wyłącznie za pomocą podstawy asekuracyjnej oznaczonej EN 795-B o minimalnej wytrzymałości na zerwanie 12 kN.
11. Przed przystąpieniem do użytkowania linowego systemu zabezpieczeń tempo 3 użytkownik lub użytkownicy bądź też osoba odpowiedzialna za ich bezpieczeństwo muszą sprawdzić solidność kotwiczenia podstawy asekuracyjnej, zgodnie z obowiązującymi przepisami i normami. Minimalna wytrzymałość na zerwanie musi wynosić 12 kN.

12. Nigdy nie używaj linowego systemu zabezpieczeń tempo 3, którego podstawa asekuracyjna (L) i napinacz (T) nie są w widocznym dobrym stanie.  
Każdy uszkodzony linowy system zabezpieczeń tempo 3 musi zostać zwrócony do firmy Tractel® lub jej autoryzowanego serwisu w celu przeprowadzenia naprawy, chyba że podjęta została decyzja o jego zniszczeniu. Każda podstawa asekuracyjna wykazująca oznaki zużycia lub zepsucia musi zostać wyeliminowana.
13. Każdy linowy system zabezpieczeń tempo 3, który wziął udział w zatrzymaniu upadku lub którego bezpieczeństwo wzbudza wątpliwości, musi koniecznie zostać odesłany do firmy Tractel® lub jej autoryzowanego serwisu w celu przeprowadzenia kontroli.  
Sprzęt nie może zostać ponownie wprowadzony do eksploatacji bez uzyskania pisemnego zezwolenia firmy Tractel® lub jej autoryzowanego serwisu.
14. Każda naprawa musi być przeprowadzona zgodnie z procedurami firmy Tractel®.
15. Nigdy nie używaj linowego systemu zabezpieczeń tempo 3 i elementów wchodzących wraz z nim w skład systemu zabezpieczeń do zastosowań innych niż te, do których są one przeznaczone ani w warunkach innych niż określone w niniejszej instrukcji. W szczególności nigdy nie używaj linowego systemu zabezpieczeń tempo 3 do podwieszania na nim operatora w sytuacjach innych niż upadek.
16. Konieczne jest odesłanie linowego systemu zabezpieczeń tempo 3 do firmy Tractel® lub jednego z jej autoryzowanych serwisów, bądź też do innej osoby kompetentnej w celu przeprowadzenia przeglądu co najmniej raz na dwa miesiące. Przegląd ten musi obejmować działanie napinacza (T) i cały sprzęt towarzyszący, a także czytelność oznakowań. Bezpieczeństwo użytkownika zależy od utrzymania odpowiedniej skuteczności działania i wytrzymałości sprzętu.
17. Ważne: jeśli powierzasz ten sprzęt pracownikowi lub osobie współpracującej, stosuj się do odpowiednich przepisów prawa pracy.
18. Zalecane jest przydzielenie linowego systemu zabezpieczeń tempo 3 osobście konkretnemu użytkownikowi, w szczególności dotyczy to pracowników etatowych.
19. Każdy napinacz (T) lub podstawa asekuracyjna (L) wycofane definitywnie z eksploatacji muszą zostać zniszczone lub umieszczone w miejscu całkowicie niedostępnym, aby nie mogły zostać użyte przez nieuważę.
20. Podstawowe znaczenie dla bezpieczeństwa użytkownika ma odpowiednie założenie sprzętu i umieszczenie punktu mocowania oraz wykonywanie pracy w taki sposób, aby ograniczyć do minimum niebezpieczeństwo upadku i jego wysokość.
21. Podstawowe znaczenie dla bezpieczeństwa ma sprawdzenie, przed każdym użyciem sprzętu, wolnego miejsca pod użytkownikiem, aby w razie upadku nie doszło do kolizji z podłożem ani z przeszkodami znajdującymi na trajektorii upadku.
22. Nigdy nie używaj linowego systemu zabezpieczeń tempo 3, jeśli któryś z jego elementów jest uszkodzony lub może obniżyć poziom bezpieczeństwa urządzenia. Podczas instalowania nie może dojść do pogorszenia funkcji bezpieczeństwa.
23. Podczas użytkowania sprzętu użytkownik lub użytkownicy muszą być w pełnej dyspozycji fizycznej i psychicznej. W razie wątpliwości skontaktuj się z lekarzem. Linowy system zabezpieczeń tempo 3 nie może być używany przez kobiety w ciąży.
24. Sprzęt może być użytkowany wyłącznie w zakresie określonym przez producenta i nie może być wykorzystywany do zastosowań, do których nie jest przewidziany (patrz rozdział „Warunki użytkowania”).
25. Jeśli linowy system zabezpieczeń tempo 3 jest odsprzedawany poza pierwszy kraj przeznaczenia, dla bezpieczeństwa operatora konieczne jest, aby sprzedający dostarczył instrukcję obsługi, zalecenia dotyczące konserwacji, przeglądów okre-

sowych i napraw zredagowane w języku kraju użytkownika sprzętu.

26. Przed rozpoczęciem użytkowania linowego systemu zabezpieczeń tempo 3 wyznaczony użytkownik lub osoba odpowiedzialna za jego bezpieczeństwo musi sprawdzić solidność kotwiczenia podstawy asekuracyjnej (L) zgodnie z obowiązującymi przepisami i normami.
27. Podczas użytkowania konieczne jest sprawdzenie elementów regulacji i mocowania, należy również upewnić się, że sprzęt nie zostanie uszkodzony przez ostre krawędzie, tarce, źródła ciepła...
28. Podczas instalacji linowego systemu zabezpieczeń tempo 3 instalator musi zadbać o zabezpieczenie się przed upadkiem.

#### UWAGA

Przed i w czasie użytkowania musisz przewidzieć sposób przeprowadzenia ewentualnej akcji ratunkowej, tak aby mogła ona zostać przeprowadzona w sposób skuteczny i całkowicie bezpieczny.

#### ZASTOSOWANIA SZCZEGÓLNE

W sprawie szczególnych zastosowań sprzętu prosimy kontaktować się z firmą TRACTEL® S.A.S.

### Funkeje i opis

Linowy system zabezpieczeń tempo 3 jest przenośnym poziomym prowizorycznym systemem zabezpieczeń zgodnym z normą EN 795 klasa B. Został on również przetestowany do użytku przez 3 osoby. Może być regulowany w zakresie od 1 m do 18 m. Wytrzymałość krańcowych punktów kotwiczenia na zerwanie musi wynosić co najmniej 12 kN.

Sprzęt ten musi być używany wraz z systemem zatrzymywania upadków zgodnym z normą EN 363.

Sprzęt ten nadaje się do stosowania na budowach na wolnym powietrzu i może być używany w temperaturach od -35°C do +60°C. Linowy system zabezpieczeń tempo 3 składa się z następujących elementów:

- podstawy asekuracyjnej – liny o długości 18 m i średnicy 12.5 mm z poliamidu, certyfikowanej przez Tractel® (L).
- napinacza tempo 3 samozaciskowego z aluminium (T).
- 2 łączników znajdujących się z jednej strony linowego systemu zabezpieczeń na kauszy podstawy asekuracyjnej (L) i z drugiej strony na napinaczu (T).
- 2 pierścieni taśmy AS19 długości 2 m.
- 1 torby transportowej.

#### NIEBEZPIECZEŃSTWO

Użytkowanie linowego systemu zabezpieczeń tempo 3 na podstawie asekuracyjnej niedostosowanej do tego modelu zgodnie z niniejszą instrukcją stwarza ryzyko niezadziałania urządzenia i upadku mogącego spowodować zagrożenie dla życia użytkownika.

### Instalacja

Przed zainstalowaniem linowego systemu zabezpieczeń tempo 3 upewnij się, że punkty kotwiczenia mają wystarczającą wytrzymałość mechaniczną na zerwanie - minimum 12 kN.

#### 1. Montaż

Podłącz łącznik podstawy asekuracyjnej (L) linowego systemu zabezpieczeń tempo 3 do pierwszego punktu kotwiczenia, następnie podłącz drugi łącznik znajdujący się na napinaczu (T) do drugiego punktu kotwiczenia. Oba punkty kotwiczenia mogą być oddalone jeden od drugiego maksymalnie o 18 m. Linowy system zabezpieczeń musi być umieszczony poziomo przy maksymalnym nachyleniu 15°.

Aby naprężyć linowy system zabezpieczeń tempo 3, pociągaj ręcznie za ciężno bierne podstawy asekuracyjnej równoległe do osi linowego systemu zabezpieczeń, aby maksymalnie zmniejszyć strzałkę podstawy asekuracyjnej. Utrzymując się naprężającą na ciężno biernym, odsuń ciężno bierne od linowego systemu zabezpieczeń, aby umożliwić zablokowanie krzywki napinacza (Q) na podstawie asekuracyjnej (L).

Linowy system zabezpieczeń tempo 3 musi być zainstalowany możliwie jak najwyżej, a co najmniej na wysokości połowy wzrostu człowieka.

#### UWAGA

Przed przystąpieniem do instalacji upewnij się, że nikt nie znajduje się w strefie instalowania linowego systemu zabezpieczeń. Przed rozpoczęciem naprężania liny upewnij się, że strzałka wygrawerowana na napinaczu jest skierowana w stronę ciężna czynnego podstawy asekuracyjnej.

#### 2. Demontaż

Aby odprężyć linowy system zabezpieczeń tempo 3, przykładaj siłę do ciężna biernego podstawy asekuracyjnej, jednocześnie ręcznie obracając napinaczem (T), aby umożliwić zwinięcie się podstawy asekuracyjnej (L) do napinacza przez odblokowanie krzywki (Q).

Następnie odłącz obydwa łączniki od punktów kotwiczenia.

#### UWAGA

Przed rozpoczęciem odprężania liny upewnij się, czy nikt nie jest do niej podpięty. Upewnij się, że nikt nie znajduje się pod linowym systemem zabezpieczeń.

### Przegląd przed użyciem

Należy:

- Sprawdzić, czy napinacz (T) nie jest odkształcony;
- Przeprowadzić kontrolę wzrokową stanu podstawy asekuracyjnej;
- Sprawdzić warunki instalacji systemu (patrz rozdział "Instalacja");
- Upewnij się, że użytkownik nie napotka żadnej przeszkody podczas i po upadku.
- Sprawdzić kompatybilność sprzętu zapobiegającego upadkom z wysokości z otoczeniem instalacji linowego systemu zabezpieczeń tempo 3.
- Sprawdzić, czy linowy system zabezpieczeń jest prawidłowo naprężony.

### Warunki użytkowania

Aby podłączyć się do linowego systemu zabezpieczeń tempo 3, użytkownik lub użytkownicy używają jako ruchomego punktu kotwiczenia łącznika z drutu stalowego N10 mm zgodnego z normą EN 362.

Nie używaj linowego systemu zabezpieczeń tempo 3 w następujących warunkach:

Temperatura powyżej +50°C i poniżej -40°C.  
Środowisko chemiczne.

### Przechowywanie

Linowy system zabezpieczeń tempo 3 musi być przechowywany w miejscu niedostępnym dla wilgoci, w temperaturze od -40°C do +50°C.

## Konserwacja i naprawy

Zwykła konserwacja jest przeprowadzana przez użytkownika. Oprócz przeglądów opisanych w rozdziale "Przebieg przed użyciem", należy przeprowadzać następujące czynności:

- Jeśli linia asekuracyjna jest brudna, należy ją wyprać w czystej zimnej wodzie z ewentualnym dodatkiem środka do prania tkanin delikatnych, używając szczotki z tworzywa sztucznego;
- Jeśli w trakcie użytkowania linia asekuracyjna się zamoczyła, lub po praniu, należy pozostawić ją do naturalnego wyschnięcia w cieniu z dala od źródeł ciepła;
- Przed każdym użyciem należy sprawdzić wzrokowo stan liny asekuracyjnej na całej jej długości;
- Poważne, choć niewidoczne uszkodzenia mogą obniżyć wytrzymałość liny asekuracyjnej. TRACTEL® zaleca więc, aby nie dopuszczać do użycia liny asekuracyjnej bez kontroli osoby odpowiedzialnej za sprzęt;
- Kontakt liny asekuracyjnej z kwasami, olejem i benzyną obniża jej wytrzymałość. Włókna poliamidów, z których wykonana jest linia asekuracyjna, ulegają agresywnemu działaniu tych substancji. Degradacja włókien nie zawsze jest widoczna gołym okiem;
- Należy unikać niepotrzebnego wystawiania liny asekuracyjnej na działanie promieni słonecznych, przechowywać ją w ciemnym miejscu zabezpieczonym przed wilgocią;
- Nie należy dopuszczać do tarcia liny asekuracyjnej o ostre krawędzie lub powierzchnie o własnościach ściernych;
- Przechowuj podstawę asekuracyjną w torbie ochronnej przeznaczoną również do transportu. TRACTEL® dostarcza odpowiednią torbę wraz z linowym systemem zabezpieczeń tempo 3.
- Napinacz nie wymaga żadnej specjalnej konserwacji. Jednakże zalecane jest mycie napinacza wodą z mydłem.
- Coroczna konserwacja i naprawy wykonywane są przez TRACTEL® lub jego autoryzowany serwis, bądź też przez inną kompetentną osobę uprawnioną i wyznaczoną przez kierownika przedsiębiorstwa.

## Przeciwwskazania

Zabronione jest:

- używanie linowego systemu zabezpieczeń tempo 3 do innych celów niż zatrzymywanie upadku z wysokości,
- używanie linowego systemu zabezpieczeń tempo 3 do podwieszania użytkownika bądź jakiegokolwiek ładunku,
- używanie linowego systemu zabezpieczeń tempo 3, jeśli jest źle naprężony lub nienaprężony, lub jeśli został zainstalowany pod kątem większym niż 15° w stosunku do poziomu (rys. 5),
- odwracanie napinacza linowego systemu zabezpieczeń tempo 3 - strzałka musi być zawsze skierowana w stronę naprężonej podstawy asekuracyjnej, zamontowanej na końcach za pomocą łącznika,
- używanie linowego systemu zabezpieczeń, który wziął udział w zatrzymaniu upadku i nie został skontrolowany i sprawdzony po upadku przez producenta lub jego autoryzowany serwis,
- używanie innej podstawy asekuracyjnej niż kompatybilna z napinaczem tempo 3,
- używanie podstawy asekuracyjnej wykazującej oznaki uszkodzenia, węzły lub widoczne oznaki zużycia,
- używanie aparatu w czasie dłuższym niż 12 miesięcy bez sprawdzenia go przez producenta lub jego autoryzowany serwis,
- używanie innego napinacza niż napinacz tempo 3 certyfikowany przez Tractel®,
- używanie linowego systemu zabezpieczeń przy odległości między punktami kotwienia przekraczającej 18 m (rys. 4),
- używanie linowego systemu zabezpieczeń, jeśli wysokość w świetle jest niewystarczająca. Patrz tabela 2 (normalne użytkowanie po upadku) i tabela 1 (użytkowanie ograniczone). Patrz § "definicja",
- używanie linowego systemu zabezpieczeń, jeśli punkty kotwienia mają zbyt małą wytrzymałość lub istnieje podejrzenie

zbyt małej wytrzymałości,

- używanie linowego systemu zabezpieczeń, jeśli co najmniej jeden z punktów kotwienia jest uszkodzony,
- używanie linowego systemu zabezpieczeń, jeśli podczas upadku użytkownik lub użytkownicy mogliby zderzyć się z przeszkodą,
- używanie linowego systemu zabezpieczeń, jeśli użytkownik lub użytkownicy nie przeczytali lub nie zrozumieli treści niniejszej instrukcji,
- używanie linowego systemu zabezpieczeń w temperaturze powyżej +50°C i poniżej -40°C lub w agresywnej atmosferze chemicznej,
- łączenie dwóch linowych systemów zabezpieczeń bez zastosowania pośredniego punktu kotwienia (rys. 4),
- używanie łącznika ze stopu lekkiego jako ruchomego punktu kotwienia,
- używanie łącznika trącego jako ruchomego punktu kotwienia,
- używanie linowego systemu zabezpieczeń zainstalowanego na wysokości stóp użytkownika (rys 5),
- instalowanie i użytkowanie linowego systemu zabezpieczeń tempo 3 bez wcześniejszego opracowania sposobu przeprowadzenia ewentualnej akcji ratunkowej, aby mogła zostać przeprowadzona skutecznie i całkowicie bezpiecznie.

## Wypozczenie dodatkowe

Linowy system zabezpieczeń tempo 3 jest częścią składową systemu bezpieczeństwa zapobiegania upadkom z wysokości, stosowanym w położeniu poziomym, zgodną z normą EN 363. Musi ona zawierać:

- 1) dwa punkty kotwienia zgodne z normą EN 795,
- 2) jeden linowy system zabezpieczeń tempo 3 zgodny z normą EN 795 klasa B,
- 3) pierwszy łącznik używany jako ruchomy punkt kotwienia zgodny z normą EN 362,
- 4) jeden system zapobiegający upadkom z wysokości zgodny z normą EN 353.2 / EN 355 / EN 360,
- 5) jedną linkę zgodną z normą EN354 (użytkowanie ograniczone niedopuszczające ryzyka upadku z wysokości) - tabela nr 20,
- 6) uprząż zapobiegającą upadkom zgodną z normą EN 361 (punkt mocowania mostkowy lub grzbietowy).

**Dołączanie wszelkich innych elementów jest zabronione.**

### UWAGA

Uprząż chroniąca przed upadkiem z wysokości EN361 jest jedynym sprzętem utrzymującym ciało użytkownika, dopuszczonym do użytku w systemie zatrzymywania upadków. W każdym przypadku użytkownika należy bezwzględnie skumulować strzałkę linowego systemu zabezpieczeń tempo 3, zależnie od jego długości i liczby użytkowników (tabela 1 i 2) oraz maksymalnej drogi upadku określonej przez producenta stosowanego systemu zapobiegania upadkom z wysokości.

Zgodnie z przepisami europejskimi, każdy z powyższych elementów systemu od 1) do 6) sprzedawanych przez firmę TRACTEL®, otrzymał oznaczenie CE po przeprowadzeniu badania CE, i jest poddawany kontroli produkcji.

## Zgodność sprzętu

Spółka Tractel® SAS, RD 619-Saint Hilaire sous Romilly, F-10102 Romilly-sur-Seine, Francja niniejszym oświadcza, że sprzęt zabezpieczający opisany w tej instrukcji,

• jest zgodny z postanowieniami dyrektywy europejskiej 89/686/CEE z grudnia 1989 roku,



• jest identyczny ze sprzętem ochrony indywidualnej będącym przedmiotem badań „CE0082”przeprowadzanych przez Apave SUDEUROPE S.A.S - B.P.3 - 33370 ARTIGUES PRES BORDEAUX - France, i testowanym zgodnie z normą EN 795 klasa B.

• został poddany procedurze przewidzianej w art. 11B dyrektywy 89/686/CEE, pod nadzorem powiadomionej instytucji: Apave SUDEUROPE S.A.S - B.P.3 - 33370 ARTIGUES PRES BORDEAUX - France.

Każde przedsiębiorstwo powierzające pracownikom lub osobom współpracującym sprzęt ochrony indywidualnej zapobiegający upadkom z wysokości musi stosować się do przepisów prawa pracy.

W krajach Unii Europejskiej urządzenia te muszą być poddawane okresowej kontroli zgodnie z dyrektywą 89/656/CEE z 30/11/89 (co najmniej raz w roku przez TRACTEL® SAS lub autoryzowany serwis TRACTEL® SAS).

## Oznaczenia

Na oznaczeniu każdego produktu znajdują się:

- a : marka handlowa: Tractel®,
- b: nazwa produktu: np. urządzenie samozaciskowe S,
- c: odpowiednia norma: numer i rok jej wprowadzenia
- d: numer referencyjny produktu: Kod grupy,
- e: logo "CE" oznaczające, że sprzęt jest zgodny z wymogami dyrektywy 89/686/CEE. "0082" oznacza numer powiadomionej instytucji zgodnie z artykułem 11,
- f: data produkcji,
- g: numer seryjny,
- h: piktogram informujący o konieczności przeczytania instrukcji obsługi przed użyciem,
- i : strzałka wskazująca kierunek użytkowania napinacza tempo 3,
- k: miejsce na linię asekuracyjną,
- m: jedyny możliwy do stosowania typ liny asekuracyjnej,



n: średnica liny asekuracyjnej do stosowania.

p: maksymalna liczba użytkowników,

s: maksymalna odległość między punktami kotwienia.

## Definicje

### Tabela nr 1: użytkowanie ograniczone

Wartości podane w tabeli nr 1 oznaczają strzałkę i siły mierzone po podwieszeniu jednej, dwóch i trzech osób w zależności od długości linowego systemu zabezpieczeń tempo 3 zainstalowanego zgodnie z niniejszą instrukcją.

Pojęcie „ograniczone” stosowane jest jedynie wówczas, gdy zagrożenie upadkiem nie występuje. W takim przypadku linowy system zabezpieczeń i jego elementy zapobiegające upadkom z wysokości używane są jako ograniczniki ruchu. Muszą być zainstalowane w taki sposób, aby uniemożliwić użytkownikowi lub użytkownikom wykonanie kroku prowadzącego do upadku.

### Tabela nr 2: normalne użytkowanie po upadku

Wartości podane w tabeli nr 2 oznaczają strzałkę i siły mierzone po upadku jednej, dwóch i trzech osób w zależności od długości linowego systemu zabezpieczeń tempo 3 zainstalowanego zgodnie z niniejszą instrukcją.

## Основные инструкции

- Для обеспечения безопасного и эффективного использования временной страховочной линии tempo 3 перед началом использования следует прочесть данное руководство по эксплуатации, полностью понять его содержание и строго следовать его положениям.
- Данное руководство следует хранить и поддерживать в рабочем состоянии до окончательного вывода оборудования из эксплуатации и предоставлять в распоряжение всем пользователям. Дополнительные копии инструкции предоставляются по требованию.
- Выгравированные на снаряжении указания (см. главу «Маркировка») должны всегда находиться на виду и быть легко читаемыми. Если указания стерлись, снаряжение следует окончательно вывести из эксплуатации.
- Временная страховочная линия tempo 3 является элементом страховочной системы предотвращения падения и предназначена исключительно для использования с другими совместимыми между собой и с временной страховочной линией tempo 3 элементами, соответствующими нормативным актам и стандартам безопасности, в частности, стандарту EN 363.
- Страховочная линия tempo 3 может использоваться одновременно не более чем тремя прошедшими инструктаж и компетентными лицами или под контролем таковых. Предметом такого инструктажа должны быть меры, которые следует предпринять в случае падения одного или более пользователей, а также демонстрация установки и использования страховочной линии tempo 3 на полностью укомплектованной страховочной системе в реальных условиях использования с соблюдением правил техники безопасности.
- Необходимо соблюдать правила соединения элементов снаряжения, из которых состоит система защиты, согласно данной инструкции и инструкциям, сопровождающим такие элементы снаряжения.
- В частности, любую страховочную линию tempo 3 следует устанавливать исключительно на гибкий страховочный трос, спецификации которого в точности соответствуют таковым для страховочного троса Tractel®, продаваемого для соответствующей модели stopfor.  
В результате несоблюдения данного правила может возникнуть угроза для жизни пользователя. Пользователь или его работодатель несут ответственность за то, чтобы подобрать страховочные тросы из имеющегося запаса, во избежание каких бы то ни было ошибок в данном вопросе.
- Фирма Tractel® настоятельно рекомендует использование страховочного троса Tractel® и снимает с себя всякую ответственность в случае использования страховочной линии tempo 3 с иным страховочным тросом, чем фирменный трос Tractel® модели, предусмотренной для использования с соответствующей моделью tempo 3. Кроме того, фирма Tractel® предоставляет гарантию для системы предотвращения падения только в том случае, если она состоит исключительно из элементов, продажа, техническое обслуживание, сборка и установка которых были осуществлены в соответствии с применимыми правилами техники безопасности и стандартами.
- Tractel® снимает с себя всякую ответственность в случае использования страховочной линии tempo 3, разборка которой была осуществлена без контроля специалистов фирмы, в особенности, в случае замены фирменных деталей на запчасти, изготовленные другим производителем.
- Внесение каких бы то ни было изменений или дополнений в конструкцию снаряжения может быть осуществлено только при наличии предварительного письменного разрешения фирмы Tractel®. Крепление страховочной линии tempo 3 на принимающую структуру должно быть осуществлено исключительно с помощью страховочного троса с отметкой EN 795-B с минимальным сопротивлением на разрыв 12 кН.
- До начала использования страховочной линии tempo 3 один или более пользователей или руководитель, ответственный за их безопасность, обязаны проверить прочность креплений страховочного троса в соответствии с действующими нормативными актами и стандартами. Минимальное сопротивление на разрыв: 12 кН.
- Категорически воспрещается использовать страховочную линию tempo 3, если ее страховочный трос (L) или тандер (T) выглядят поврежденными.  
Любую поврежденную страховочную линию tempo 3 следует направить в фирму Tractel® или ее дистрибьютору для ремонта, кроме случаев, когда было принято решение о ее выводе из эксплуатации. Любой изношенный или поврежденный страховочный трос должен быть выведен из эксплуатации.
- Если страховочная линия tempo 3 уже была использована для предотвращения падения, или имеются сомнения в ее безопасности, ее следует в обязательном порядке направить на проверку в фирму Tractel® или в лицензированную службу ремонта.  
Не следует продолжать использовать снаряжение без письменного разрешения фирмы Tractel® или лицензированной службы ремонта.
- Любые меры по починке должны быть осуществлены в соответствии с методами работы фирмы Tractel®.
- Категорически воспрещается использовать страховочную линию tempo 3 и связанные с ней элементы страховочной системы другим способом, чем тот, для которого они были предусмотрены, и в иных условиях, чем те, которые указаны в данном руководстве. В частности, категорически воспрещается использовать страховочную линию tempo 3 для подвески оператора, кроме случаев падения.
- Страховочная линия tempo 3 должна проходить проверку в фирме Tractel®, в одной из лицензированных служб ремонта, или у компетентного специалиста, как минимум, раз в год. В ходе такой проверки следует проконтролировать исправность тандера (T) и всех соединяемых со страховочной линией элементов оборудования, а также читаемость маркировки. Безопасность пользователя зависит от поддержания эффективности функционирования снаряжения и от его сопротивления.
- Внимание: если данное снаряжение будет использоваться одним из ваших сотрудников, рабочих и т.п., вы обязаны соблюдать положения соответствующего трудового законодательства.
- Рекомендуется выдать индивидуальную страховочную линию tempo 3 каждому пользователю, в особенности, если речь идет о постоянных сотрудниках предприятия.
- Если тандер (T) или страховочный трос (L) был окончательно выведен из эксплуатации, его следует уничтожить или поместить вне досягаемости пользователей, во избежание случайного использования.
- В целях обеспечения безопасности чрезвычайно важна постоянная правильность позиции места крепления ремня, а также выполнение работ в условиях минимальной опасности падения на минимальной высоте.
- В целях обеспечения безопасности крайне важно проверить свободное пространство под пользователем на месте работы перед началом каждого использования во избежание травмы в случае падения в результате соприкосновения с землей или иными объектами, находящимися на траектории падения.
- Ни в коем случае, не следует использовать страховочную линию tempo 3, если один из ее элементов был поврежден, или если его использование ставит под угрозу безопасность использования снаряжения. После монтажа устройств обеспечения безопасности их конструкцию не следует изменять, ни при каких обстоятельствах.
- Данное снаряжение предназначено для использования одним или несколькими физически и психически здоровыми лицами. В случае сомнения следует обратиться к врачу. Беременным женщинам категорически воспрещается использовать снаряжение.
- Снаряжение можно использовать только в рамках применения и только в ситуациях, для которых оно предусмотрено (см. главу «Условия использования»).
- Если страховочная линия tempo 3 продана за пределы первой страны назначения, в целях обеспечения безопасности пользователя продавце обязан предоставлять: руководство по эксплуатации и инструкции по техническому обслуживанию, периодической проверке, а также ремонту, составленные на языке страны, в которой будет использоваться снаряжение.
- До начала использования страховочной линии tempo 3 основной пользователь или руководитель, ответственный за безопасность, обязан проверить прочность крепления страховочного троса (L), в соответствии с действующими нормативными актами и стандартами.

27. В ходе использования необходимо проверить элементы подгонки и крепления, а также убедиться в том, что снаряжение не подвергается риску повреждения в результате соприкосновения с острыми краями, источниками тепла или в результате истирания.
28. В ходе использования страховочной линии tempo 3 пользователь должен быть надежно подстрахован, чтобы исключить какой бы то ни было риск падения.

#### ОСТОРОЖНО!

Перед началом и в ходе использования снаряжения следует предусмотреть безопасный и эффективный способ проведения спасательных операций в случае необходимости.

#### ОСОБОЕ ПРИМЕНЕНИЕ

В особых случаях применения убедительно просим обратиться в TRACTEL® S.A.S.

### Функции и описание

Страховочная линия tempo 3 представляет собой устанавливаемый горизонтально переносной трос для временного страхования, соответствующий стандарту EN 795 класс В. Кроме того, данное снаряжение прошло испытания на применение тремя пользователями. Систему можно отрегулировать на расстояние от 1 до 18 м. Минимальное сопротивление на разрыв креплений на концах системы должно быть не менее 12 кН.

Данное снаряжение следует использовать с системой предотвращения падения в соответствии со стандартом EN 363.

Данное снаряжение предназначено для использования при строительных работах на открытом воздухе при температуре от -35°C до +60°C.

Страховочная линия tempo 3 состоит из следующих элементов:

- Страховочный трос-фал длиной 18 м диаметром 12,5 из полиамида, прошедший сертификацию фирмы Tractel® (L).
- Алюминиевый тандер tempo 3 с автоматическим захватом (Т).
- 2 соединителя, один из которых расположен с одной стороны линии на обжатой петле страховочного троса (L), а другой – на тандере (Т), с другой стороны.
- 2 кольца лямки AS19 длиной 2 м.
- 1 сумка для перевозки.

#### ОСТОРОЖНО!

Если страховочная линия tempo 3 используется на страховочном тросе, не адаптированном к данной модели в соответствии с настоящим руководством, существует опасность, что снаряжение не сработает и, следовательно, в случае падения жизнь пользователя будет в опасности.

### Установка

До установки страховочной линии tempo 3 следует убедиться в том, что механическое сопротивление на разрыв точек крепления составляет 12 кН.

#### 1. Сборка

Закрепить соединитель страховочного троса (L) страховочной линии tempo 3 на первую точку крепления, затем закрепить второй соединитель, расположенный на тандере (Т), на вторую точку крепления. Две точки крепления должны находиться на расстоянии не менее 18 м друг от друга. Страховочная линия должна быть установлена горизонтально под углом не более 15°.

Для того, чтобы натянуть страховочную линию tempo 3, следует потянуть вручную за провисающую ветвь страховочного троса параллельно оси страховочной линии, чтобы максимально ограничить прогиб страховочного троса. Продолжая тянуть за провисающую ветвь, отодвинуть провисающую ветвь страховочной линии, чтобы сделать

возможной блокировку кулачка тандера (Q) на страховочном тросе (L). Страховочная линия tempo 3 должна быть установлена как можно выше, как минимум, на высоте половины человеческого роста.

#### ОСТОРОЖНО!

До начала установки следует убедиться в том, в зоне установки страховочной линии никого нет.

До натяжения страховочной линии следует убедиться в том, что стрелка, которой отмечен тандер, указывает в сторону натянутой ветви страховочного троса.

#### 2. Демонтаж

Для того, чтобы ослабить натяжение страховочной линии tempo 3, следует, продолжая тянуть за провисающую ветвь страховочного троса, вручную повернуть тандер (Т), чтобы ввести страховочный трос (L) в тандер, разблокировав кулачок (Q).

Затем снять два соединителя с точек крепления.

#### ОСТОРОЖНО!

До того, как ослабить страховочную линию, следует убедиться в том, что она не прикреплена к пользователем.

Следует убедиться в том, что под страховочной линией никого нет.

### Проверка перед началом использования

Необходимо проверить:

- Убедиться в отсутствии деформации тандера (Т).
- Осмотреть страховочный трос.
- проверить условия установки системы (см. гл. «Установка»).
- Убедиться в том, что на траектории падения пользователя нет никаких препятствий.
- Убедиться в том, что система предотвращения падения соответствует рабочей среде, в которой установлена система tempo 3.
- Убедиться в том, что страховочная линия хорошо натянута.

### Условия использования

Для соединения со страховочной линией tempo 3, один или несколько пользователей должны использовать в качестве подвижной точки крепления соединитель из стальной проволоки 10 мм в соответствии со стандартом EN 362.

Не следует использовать страховочную линию tempo 3 в следующих условиях:

При температуре воздуха выше +50° или ниже -40°.

При воздействии химикатов.

### Хранение

Страховочную линию tempo 3 следует хранить в защищенном от влаги месте при температуре от -40°C до +50°C.

### Техническое обслуживание и починка

Пользователь должен регулярно осуществлять техническое обслуживание снаряжения. Помимо контроля, указанного в главе «Проверка перед началом использования», необходимо провести следующее техническое обслуживание:

- Если страховочный трос загрязнился, его следует помыть чистой холодной водой с использованием (в случае необходимости) стирального моющего средства для тонких тканей. Использовать синтетическую щетку.
- Если в ходе использования или в результате стирки страховочный трос намоч, его следует высушить в тени, без использования сушилки и вдали от источников нагрева.

- Каждый раз перед началом использования следует произвести визуальный контроль страховочного троса по всей его длине.
- Серьезные повреждения могут быть незаметными, но при этом значительным образом повлиять на прочность страховочного троса. Поэтому фирма TRACTEL® не рекомендует предоставлять в пользование страховочные тросы, не прошедшие контроль ответственного за снаряжение персонала.
- Попадание кислот, масла и бензина может повлиять на сопротивляемость прочность троса. Эти продукты разъедают полиамидовые волокна, из которых сделан страховочный трос. Часто разрушение полиамидовых волокон невозможно определить невооруженным глазом.
- Кроме случаев необходимости, страховочный трос следует беречь от действия солнечных лучей и хранить в прохладном и защищенном от влаги месте.
- Следует избегать соприкосновения страховочного троса с острыми краями и абразивными поверхностями.
- Страховочный трос следует хранить в защитной сумке для его перевозки. Фирма TRACTEL® предоставляет сумку, предназначенную для страховочной линии tempo 3.
- Тандер не требует специального технического обслуживания. Тем не менее, рекомендуется мыть снаряжение водой с мылом.
- Ежегодное техническое обслуживание и ремонт должны быть осуществлены в фирме TRACTEL®, в лицензированной службе ремонта или компетентным специалистом, уполномоченным и назначенным руководителем предприятия.

### Меры предосторожности

Категорически воспрещается:

- использовать страховочную линию tempo 3 в качестве части системы предотвращения падения,
- использовать страховочную линию tempo 3 в качестве средства подвески пользователя, или какого бы то ни было груза,
- использовать страховочную линию tempo 3, если она плохо или не натянута, или если она установлена под углом более 15° по отношению к горизонтальной плоскости (рис. 5),
- поворачивать тандер tempo 3: стрелка всегда должна показывать в направлении натянутого страховочного троса, конец которого закреплен соединителем,
- использовать страховочную линию, которая уже послужила для предупреждения падения, если снаряжение не прошло проверку и тестирование изготовителем или в лицензированной им службе ремонта,
- использовать страховочный трос, не совместимый с тандером tempo 3,
- использовать страховочный трос, который неисправен, или на котором видны узлы или следы повреждения,
- использовать снаряжение более года, не направляя его на проверку производителю или в лицензированное им бюро ремонта.
- использовать какой-либо другой тандер, чем tempo 3, прошедший сертификацию Tractel®.
- использовать страховочную линию, если расстояние между точками крепления составляет более 18 м (рис. 4),
- использовать страховочную линию при недостаточной воздушной тяге. См. табл. 2 (нормальное использование после падения) и 1 (использование для ограничения движения). См. § «Определение»,
- использовать страховочную линию, если сопротивление точек крепления недостаточно или считается таковым,
- использовать страховочную линию, если, по крайней мере, одна из двух точек крепления, повреждена,
- использовать страховочную линию, если в случае падения существует опасность столкновения с препятствием для одного или более пользователей,
- использовать страховочную линию, если один или более пользователей не прочли или не поняли данное руководство,
- использовать страховочную линию при температуре выше +50° и ниже -40° или в среде с вредным химическим воздействием,

- соединять две страховочные линии без промежуточной точки крепления (рис. 4),
- использовать соединитель из легкого сплава в качестве подвижной точки крепления,
- использовать соединитель из абразивного материала в качестве подвижной точки крепления,
- использовать страховочную линию, установленную на уровне ног пользователя (рис. 5),
- устанавливать и использовать страховочную линию tempo 3, не предусмотрев эффективных и совершенно безопасных спасательных действий в случае необходимости.

### Дополнительное оборудование

Страховочная линия tempo 3 является элементом страховочной системы предотвращения падения, устанавливаемым горизонтально, который должен соответствовать стандарту EN 363, и состоит из следующих компонентов:

- 1) два крепежных устройства, соответствующих стандарту EN 795,
- 2) одна страховочная линия tempo 3, соответствующая стандарту EN 795 класс В,
- 3) первый соединитель, используемый в качестве подвижной точки крепления, соответствующий стандарту EN 362,
- 4) снаряжение для предотвращения падения, соответствующее стандартам EN 353.2 / EN 355 / EN 360,
- 5) трос, соответствующий стандарту EN354 (использование для ограничения движения по избежанию опасности падения), табл. 20.
- 6) привязные ремни безопасности, соответствующие стандарту EN 361

**Категорически запрещается использовать какие-либо другие элементы.**

### ОСТОРОЖНО!

Привязные ремни безопасности EN361 являются единственным видом снаряжения, охватывающим тело пользователя, которое разрешается использовать в качестве составляющего элемента системы защиты от падений.

В любой ситуации использования необходимо добавить прогиб страховочной линии tempo 3, в зависимости от ее длины и количества пользователей (табл. 1 и 2), к максимальной высоте падения, указанной изготовителем снаряжения для предотвращения падения.

В соответствии с европейскими стандартами, все компоненты системы, пронумерованные выше от 1) до 6), продажа которых осуществляется фирмой TRACTEL®, получили знак «CE» в результате типового осмотра ЕС, и прошли производственный контроль.

### Соответствие снаряжения нормативам

Упрощенное акционерное общество Tractel® S.A.S., зарегистрированное по адресу RD 619-Saint Hilaire sous Romilly-F-10102 Romilly-sur-Seine, Франция, подтверждает данным заявлением, что снаряжение, указанное в данной инструкции,

- соответствует положениям Европейской директивы 89/686/CEE от декабря 1989 г.,
- и является идентичным СИЗ, на которое распространяются свидетельства, полученные в результате типового контроля, проведенного организацией Arave SUDEUROPE S.A.S - B.P.3 - 33370 ARTIGUES PRES BORDEAUX - France, и проверенным в соответствии со стандартом EN 795 класс В,
- Также снаряжение прошло процедуру, указанную в ст. 11В Директивы 89/686/CEE, под контролем уведомленной организации: Arave SUDEUROPE S.A.S - B.P.3 - 33370 ARTIGUES PRES BORDEAUX - France.

Все предприятия, предоставляющие данное снаряжение в пользование сотрудникам, рабочим и т.п., обязаны соблюдать соответствующее трудовое законодательство.

В странах Европейского Союза данное снаряжение подлежит периодической проверке в соответствии с директивой 89/656/CEE от 30/11/89 (осуществляемой, как минимум, раз в год фирмой TRACTEL® S.A.S или лицензированным фирмой TRACTEL® S.A.S. бюро ремонта).

## Маркировка

На каждом изделии указана следующая информация:

- a : торговый знак: Tractel®,
- b : наименование изделия: напр.: карабин «стопфор S»,
- c : номер стандарта: номер и год применения стандарта
- d : номер изделия, код: код группы,
- e : маркировка «СЕ» означает, что снаряжение соответствует положениям Директивы СИЗ 89/686/CEE. «0082» обозначает номер уведомленной организации в соответствии со статьей 11.
- f : дата производства,
- g : номер серии,
- h : графический символ, указывающий на то, что перед использованием изделия необходимо прочесть инструкцию,
- i : стрелка, указывающая на направление использования тандера темпо 3,
- k : место расположения страховочного троса,
- m : единственный тип страховочного троса, который следует использовать,



: фал

- p : диаметр страховочного троса, который следует использовать.
- r : максимальное количество пользователей,
- s : максимальное расстояние между точками крепления.

## Определения

### Таблица 1: использование для ограничения движения

Значения, указанные в таблице 1, отражают прогиб и нагрузку, замеренные после подвески одного, двух или трех пользователей в зависимости от длины страховочной линии темпо 3, установленной в соответствии с данным руководством.

Возможность ограничения движения рассматривается только в том случае, если опасность падения полностью исключена. В этом случае страховочная линия и ее элементы, предусмотренные для предотвращения падения, используются в качестве ограничителей движения. Их следует установить таким образом, чтобы они удержали пользователей от шага, за которым следует падение.

### Таблица 2: нормальное использование после падения

Значения, указанные в таблице 2, отражают прогиб и нагрузку, замеренные после падения одного, двух или трех пользователей в зависимости от длины страховочной линии темпо 3, установленной в соответствии с данным руководством.





**FR TRACTEL S.A.S.**

RD 619 Saint-Hilaire-sous-Romilly, B.P. 38  
F-10102 ROMILLY-SUR-SEINE  
T : 33 3 25 21 07 00 – Fax : 33 3 25 21 07 11

**LU SECALT S.A.**

3, Rue du Fort Dumoulin – B.P. 1113  
L-1011 LUXEMBOURG  
T : 352 43 42 42 1 – Fax : 352 43 42 42 200

**DE GREIFZUG GmbH**

Scheidtbachstrasse 19-21  
D-51434 BERGISCH-GLADBACH  
T : 49 2202 10 04 0 – Fax : 49 2202 10 04 70

**GB TRACTEL UK LTD**

Old Lane, Halfway  
SHEFFIELD S20 3GA  
T : 44 114 248 22 66 – Fax : 44 114 247 33 50

**ES TRACTEL IBÉRICA S.A.**

Carretera del medio 265  
E-08907 L'HOSPITALET (Barcelona)  
T : 34 93 335 11 00 – Fax : 34 93 336 39 16

**IT TRACTEL ITALIANA S.p.A.**

Viale Europa 50  
I-20093 Cologno Monzese (MI)  
T : 39 02 254 47 86 – Fax : 39 02 254 71 39

**NL DK TRACTEL BENELUX B.V.**

**BE LU** Paardeweide 38  
NL-4824 EH BREDA  
T : 31 76 54 35 135 – Fax : 31 76 54 35 136

**PT LUSOTRACTEL LDA**

Alto Do Outeiro Armazém 1 Trajouce  
P-2785-086 S. DOMINGOS DE RANA  
T : 351 214 459 800 – Fax : 351 214 459.809

**PL TRACTEL POLSKA Sp. Zo.o**

Al. Jerozolimskie 56c  
PL-00-803 Warszawa  
T : +48/60 902 06 07 - Fax : +48/22 300 15 59

**CA TRACTEL LTD**

1615 Warden Avenue Scarborough  
Ontario M1R 2TR  
T : 1 416 298 88 22 – Fax : 1 416 298 10 53

**CN TRACTEL CHINA LTD**

A09, 399 Cai Lun Lu, Zhangjiang HI-TECH  
Park  
Shanghai 201203 – CHINA  
T : +86 (0) 21 6322 5570  
Fax : +86 (0) 21 5353 0982

**SG TRACTEL SINGAPORE Pte**

50 Woodlands Industrial Parc E7  
Singapore 75 78 24  
T : 65 675 73113 – Fax : 65 675 73003

**AE TRACTEL MIDDLE EAST**

P.O. Box 25768  
DUBAI  
T : 971 4 34 30 703 – Fax : 971 4 34 30 712

**US TRACTEL Inc**

51 Morgan Drive  
Norwood, MA 02062  
T : 1 781 401 3288 – Fax : 1 781 828 3642

**RU TRACTEL RUSSIA O.O.O.**

ul. Petrovka, 27  
Moscow 107031  
Russia  
T : +7 915 00 222 45 – Fax : +7 495 589 3932